



# Libro de comic sobre Historia Aeronáutica

Extraídos de los 17 primeros números de la  
**Revista Aeroplano (1983-1999),**  
periodicidad anual, con autorización del  
**Servicio Histórico y Cultural del Ejército del Aire**

# Historias de la Aviación Española

# LOS PIONEROS

Juan W. 1978

¿SABÉIS CUAL FUE EL PRIMER AVIÓN PROYECTADO Y CONSTRUÍDO POR UN ESPAÑOL? . PUE'S ÉSTE QUE ESTÁIS VIENDO : UN BIPLANO MONOPLAZA DE DIEZ METROS DE LONGITUD Y OCHO DE ENVERGADURA, CON UN MOTOR "ANTOINETTE" DE 65 CV. Y UNA HELICE PROPULSORA DE DOS METROS DE DIÁMETRO.  
NATURALMENTE, CUANDO HABLAMOS DE "PRIMER AVIÓN", NOS REFERIMOS AL PRIMERO QUE CONSIGUIÓ VOLAR.

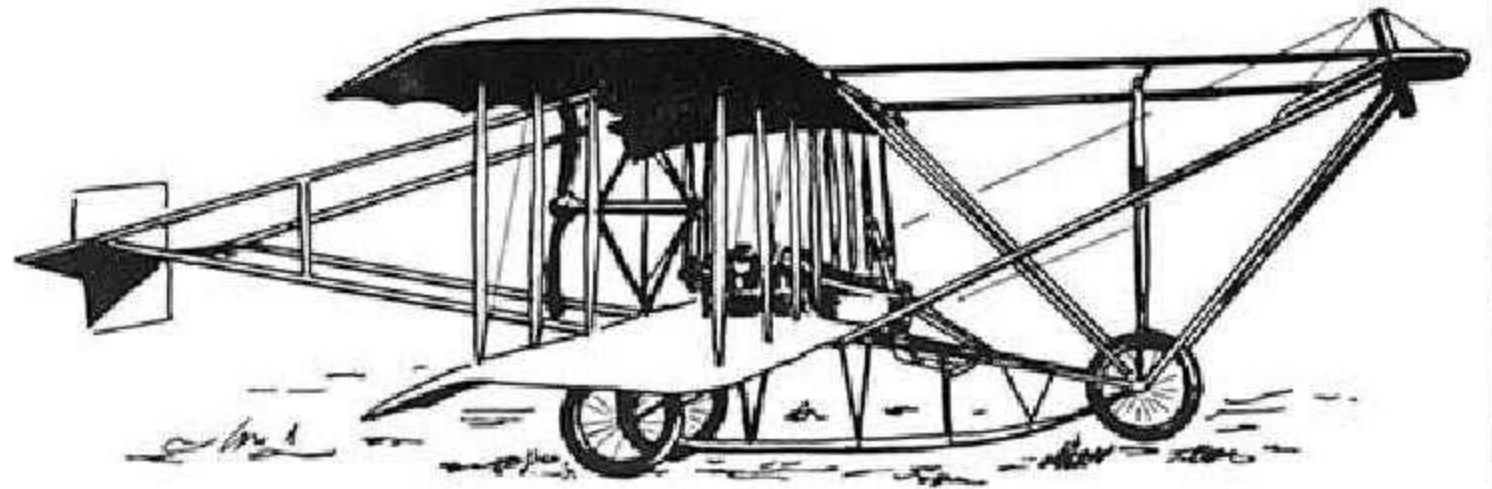

...Y ÉSTE ES SU DISEÑADOR, CONSTRUCTOR Y PRIMER PILOTO, ANTONIO FERNANDEZ, NACIDO EN ARANJUEZ E 1876 Y RESIDENTE EN NIZA, DONDE EJERCE, CON ÉXITO, LA PROFESIÓN DE MODISTA

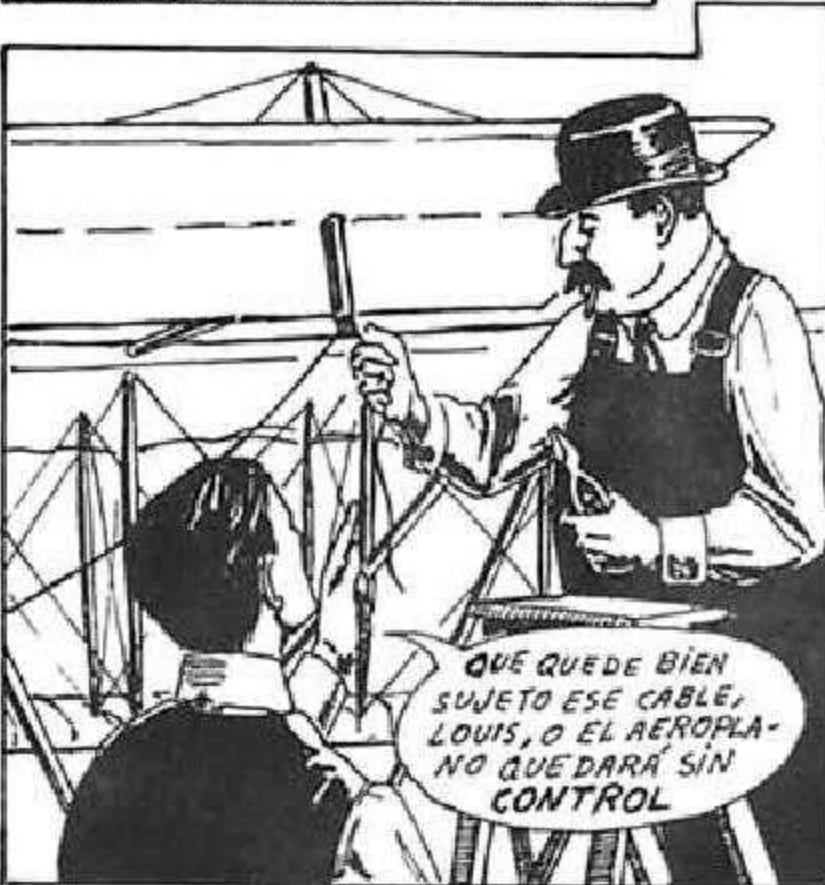

ANTONIO FERNANDEZ AUN NO HABÍA CONSEGUIDO QUE SU AEROPLANO VOLASE, CUANDO EN AGOSTO DE 1909 SE CELEBRÓ EN REIMS EL PRIMER FESTIVAL AERONÁUTICO INTERNACIONAL DE LA HISTORIA.  
A DICHO FESTIVAL CONCURRIERON LOS MAS FAMOSOS AVIADORES DEL MOMENTO (QUE ERAN BIEN POCOS) A DISPUTAR EN DIVERSAS COMPETICIONES.  
FERNANDEZ, ESPERANZADO, TAMBIÉN ACUDIÓ



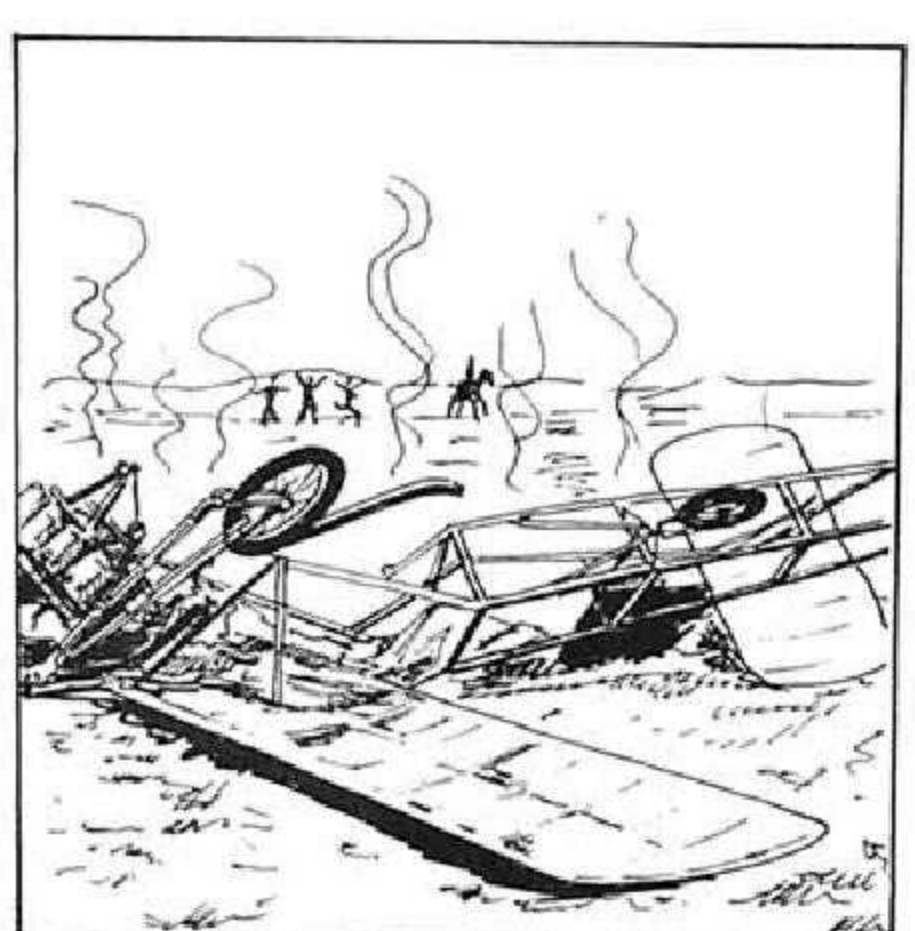

AQUEL OTOÑO DE 1909 SE CELEBRÓ EL PRIMER SALÓN INTERNACIONAL DE AERONÁUTICA EN PARÍS. ENTRE LOS EXPOSITORES SE ENCONTRABA FERNANDEZ, PESE A QUE SU AVIÓN AÚN NO HABÍA CONSEGUIDO DESPEGAR LAS RUEDAS DEL SUELO.

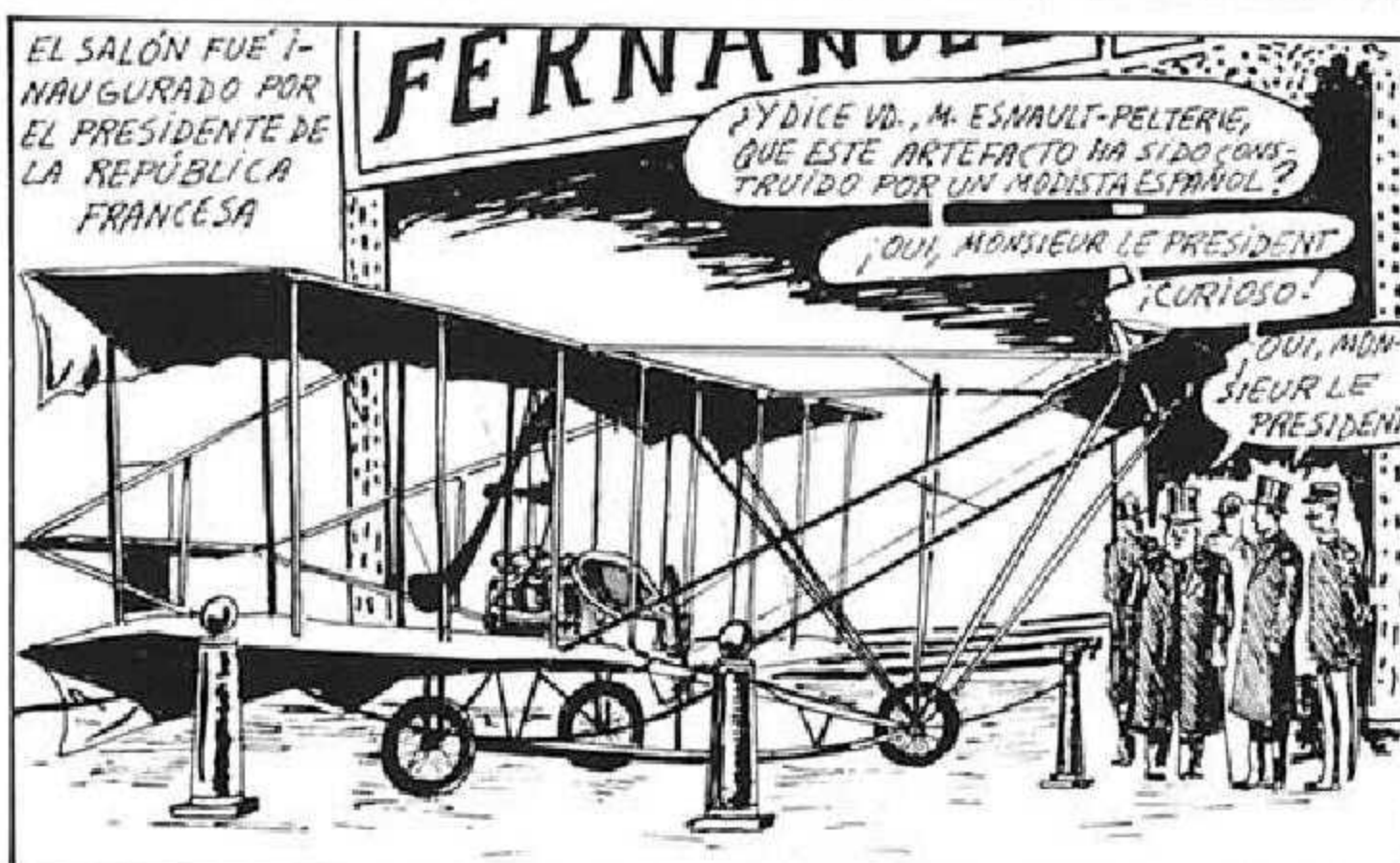



DE NUEVO INTERVIENE FERNANDEZ EN UNA COMPETICION INTERNACIONAL: EN LA DE BLACKPOOL, EN INGLATERRA (OCTUBRE, 1909), PERO TAMPOCO LE ACOMPAÑA LA SUERTE.



HABIA MUCHAS RAZONES PARA ABANDONAR...



Y MUY IMPORTANTES



EN EL OTOÑO DE 1907 FERNANDEZ ADAPTO A SU AVION UN MOTOR DE 65CV. E INICIO, DE NUEVO, SUS ENSAYOS CERCA DE ANTIBES.

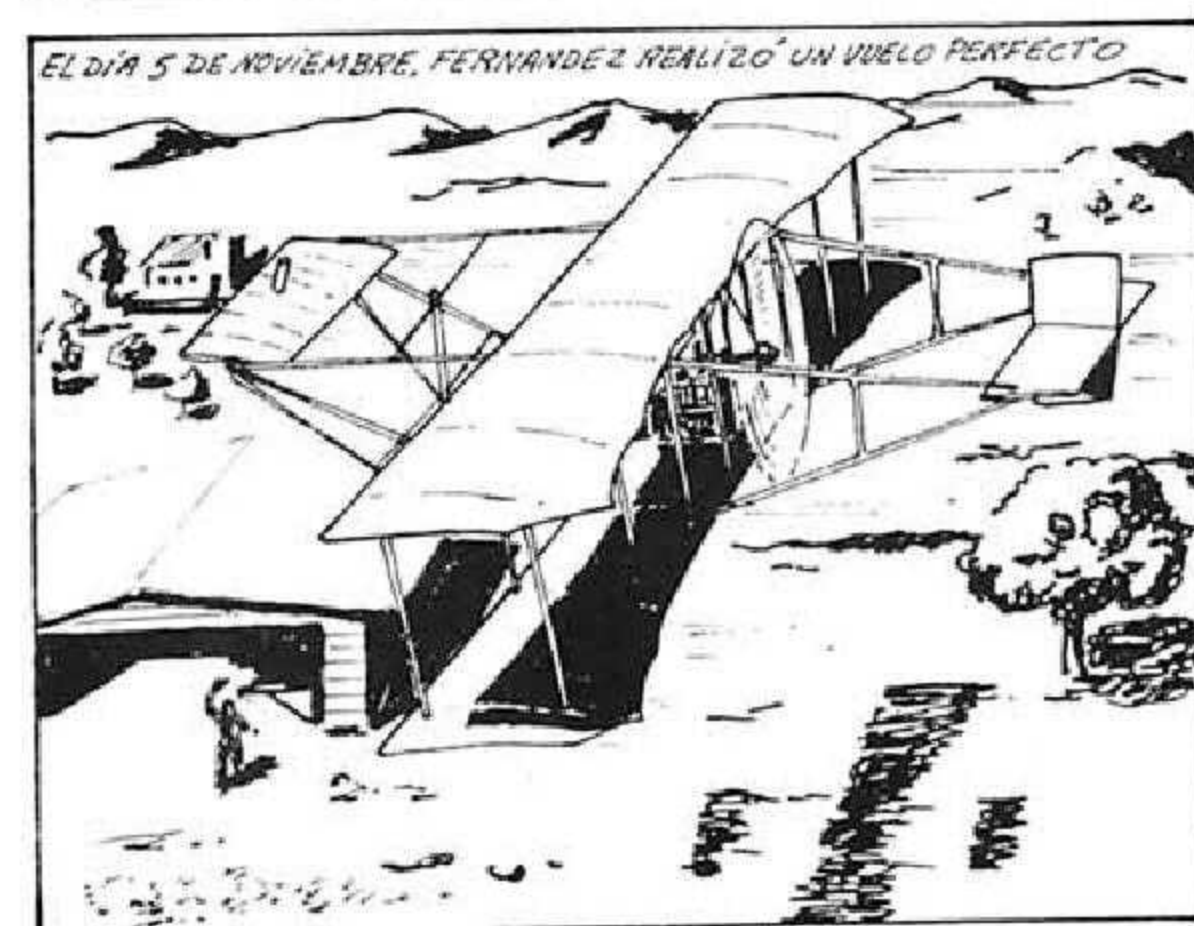
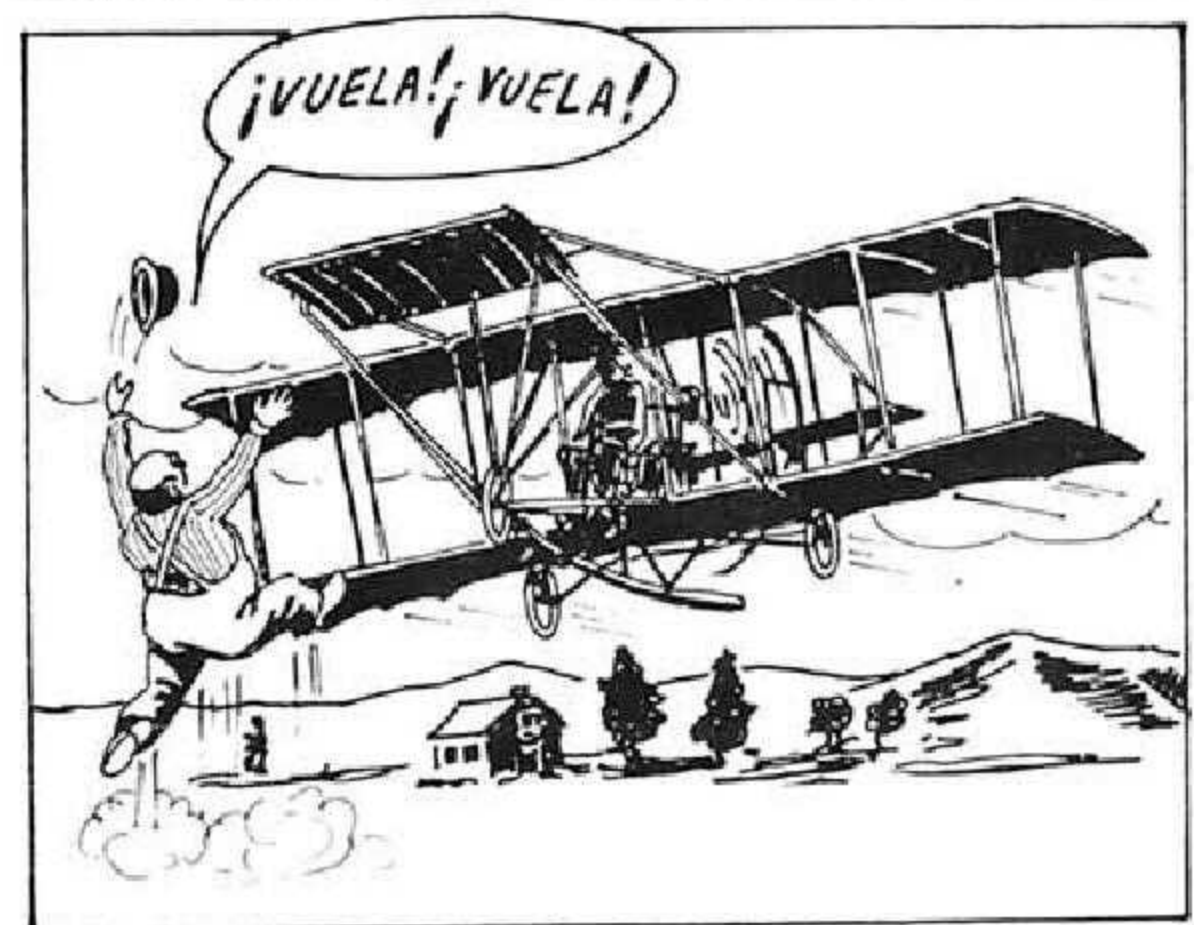
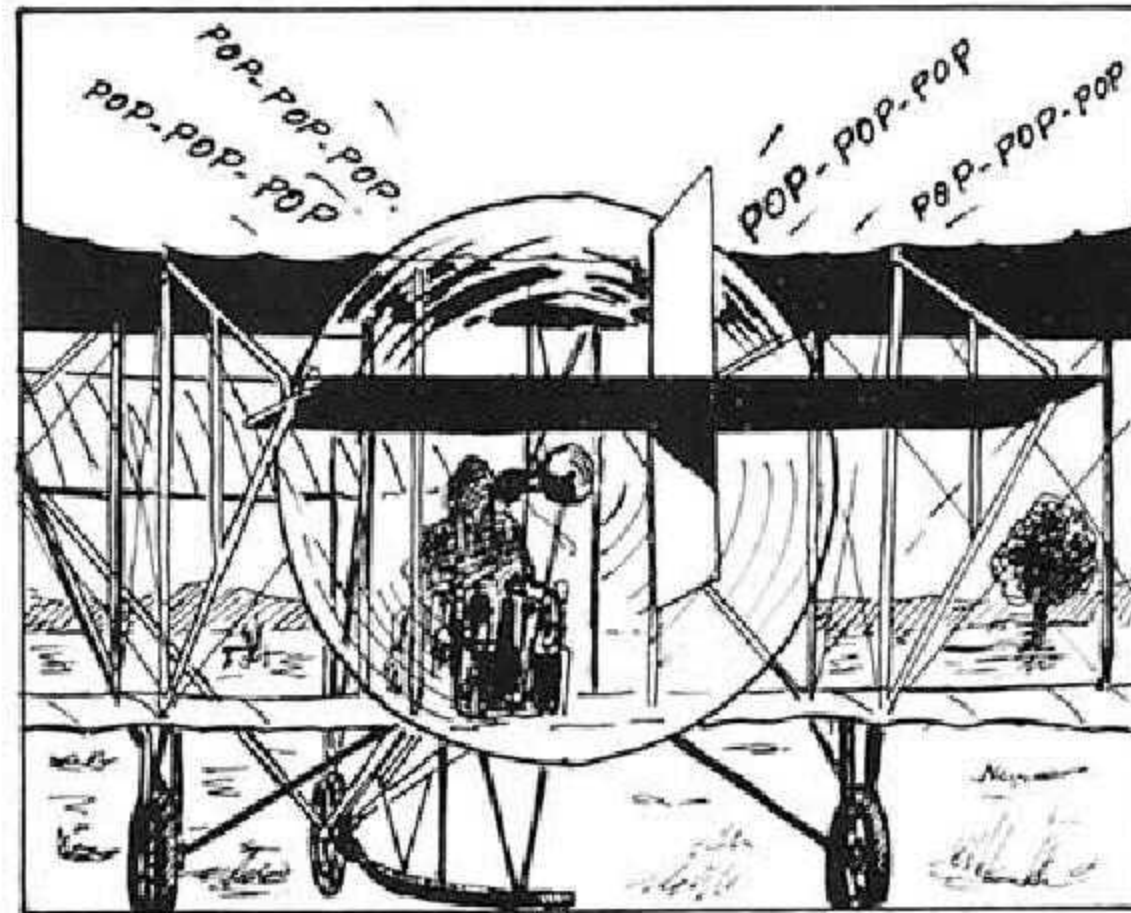

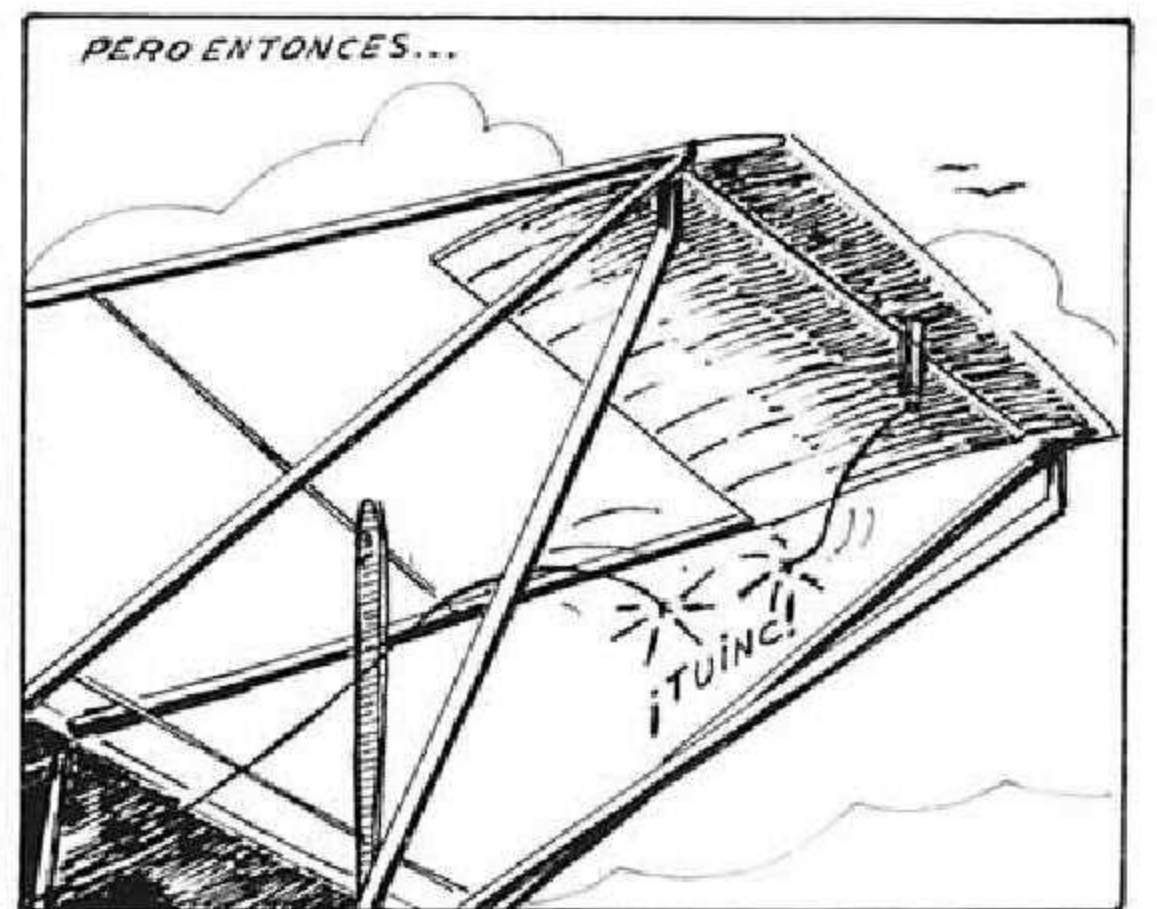
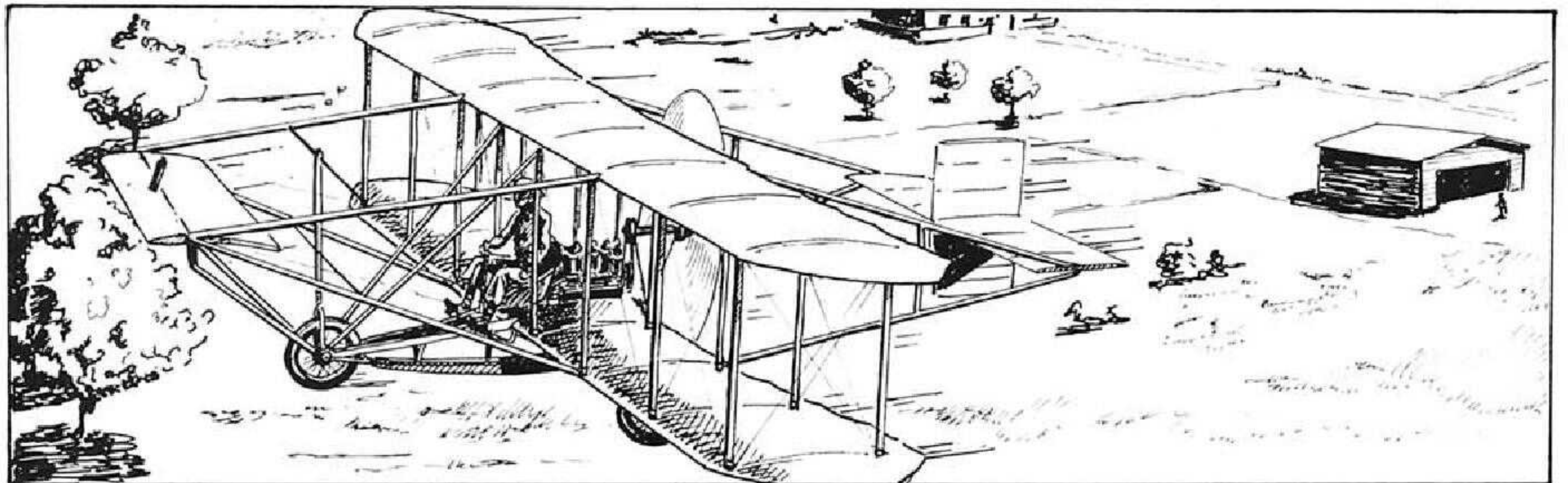
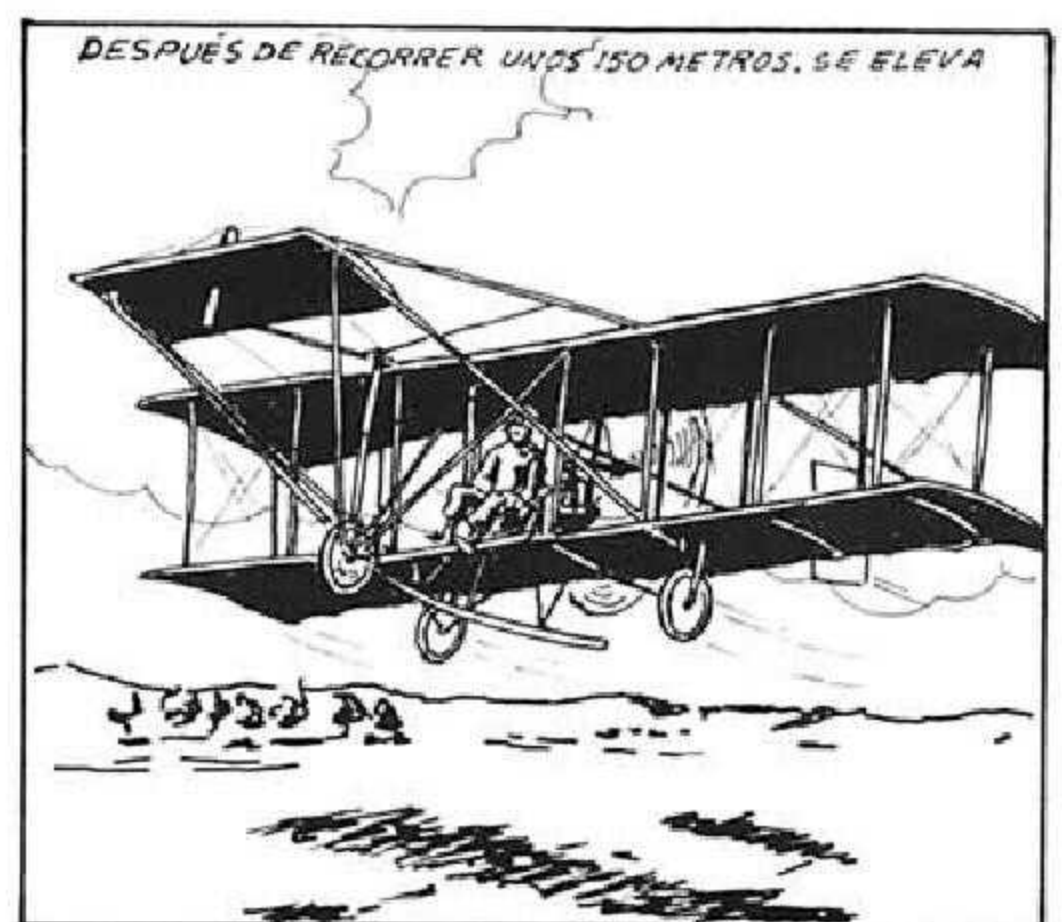
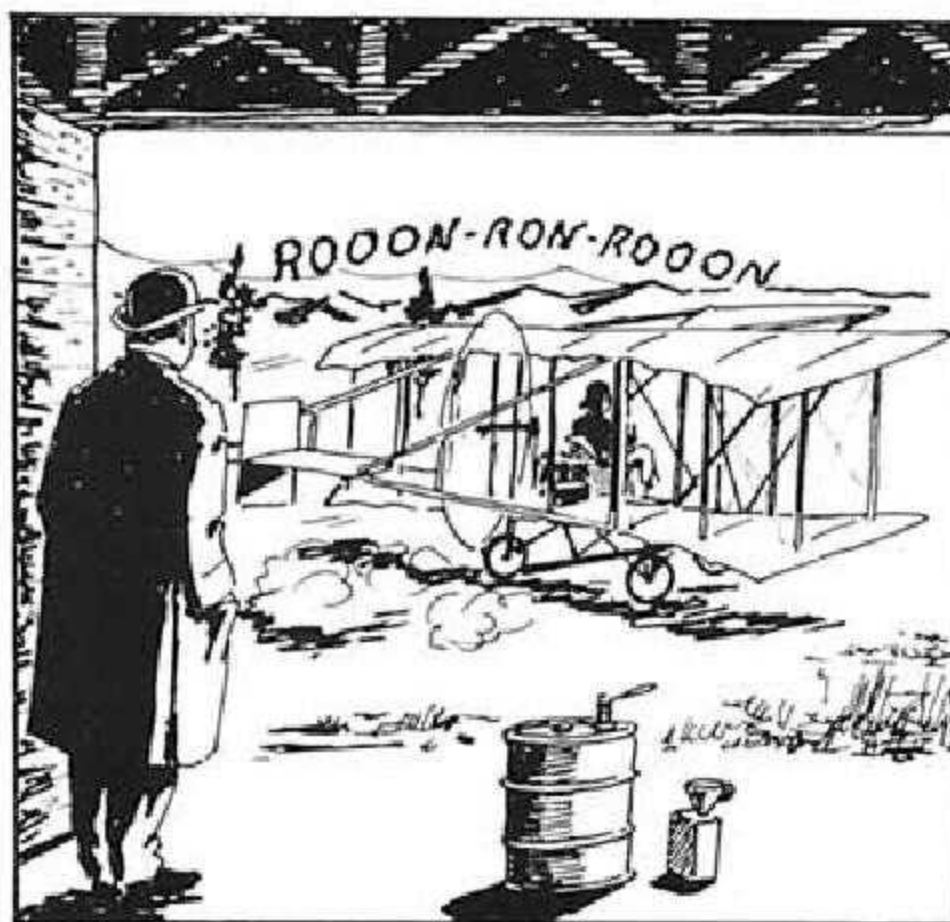

# Historias de la Aviación Española

## UN MUCHACHO LLAMADO JUAN

UN VERANO DE LA PRIMERA DÉCADA DE NUESTRO SIGLO, EN UNA PLAYA DEL MAR MENOR, JUEGAN UNOS NIÑOS A LANZAR LOS LLAMADOS "TROMPOS CHINOS"...

JUAN W.



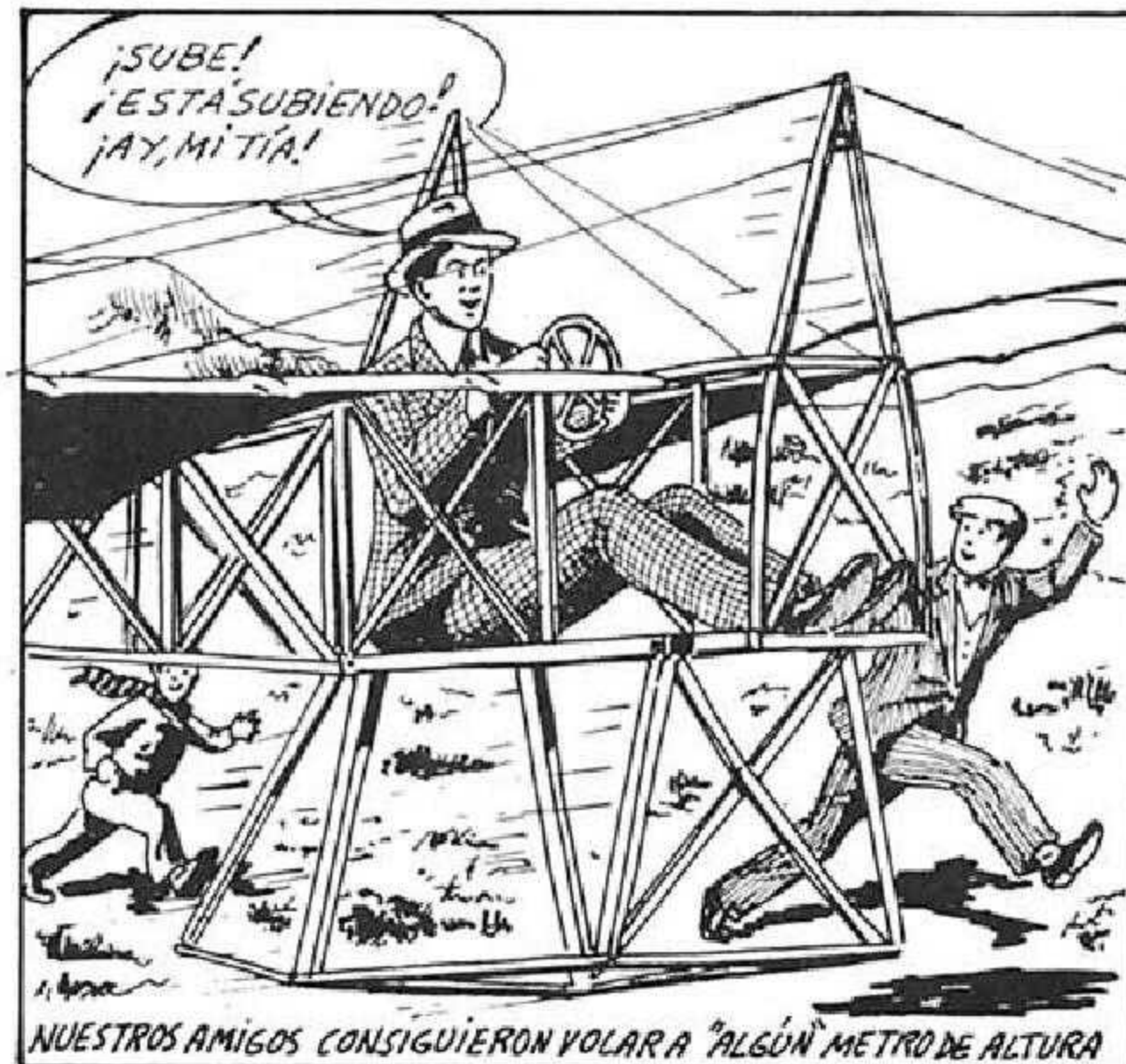
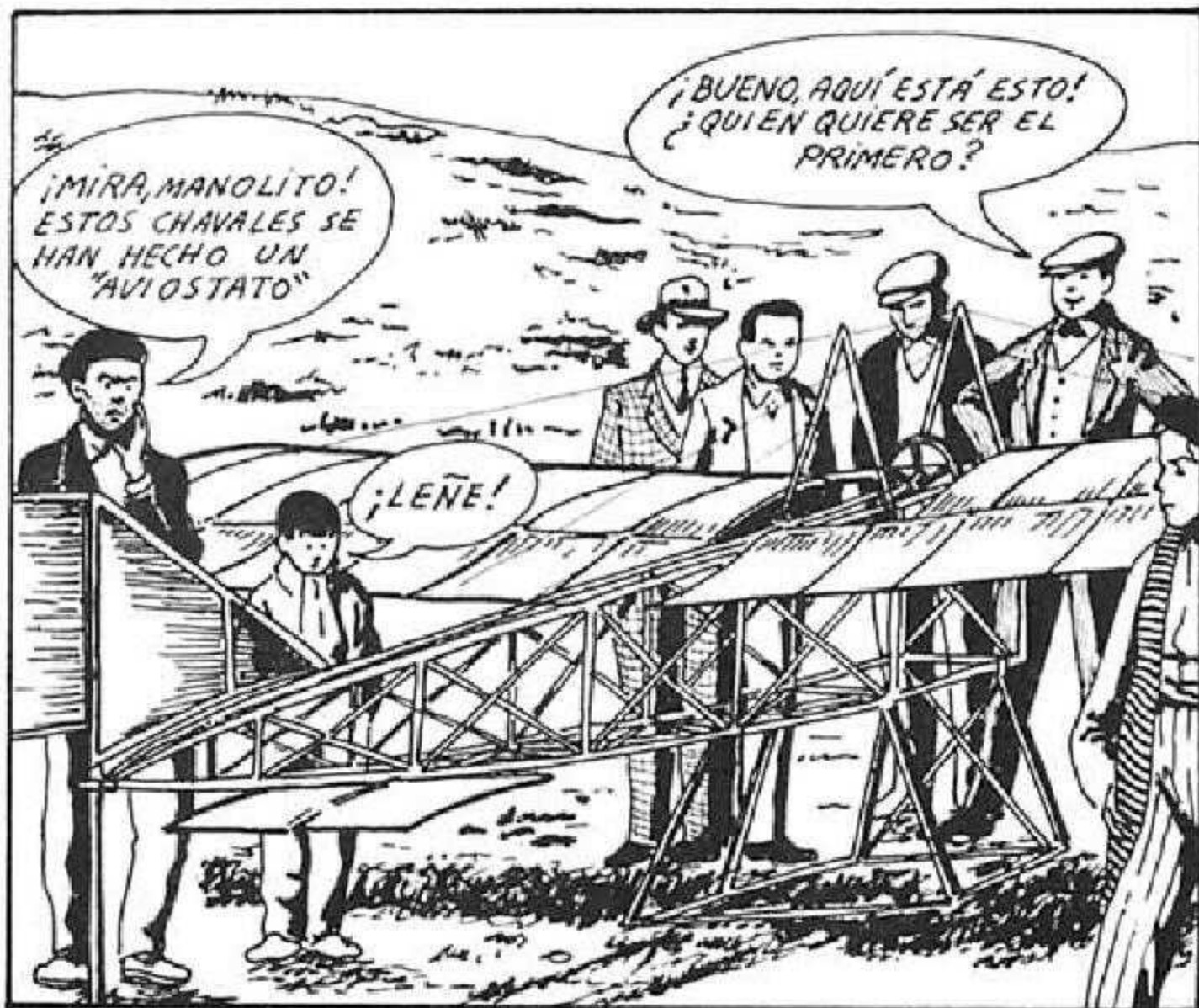







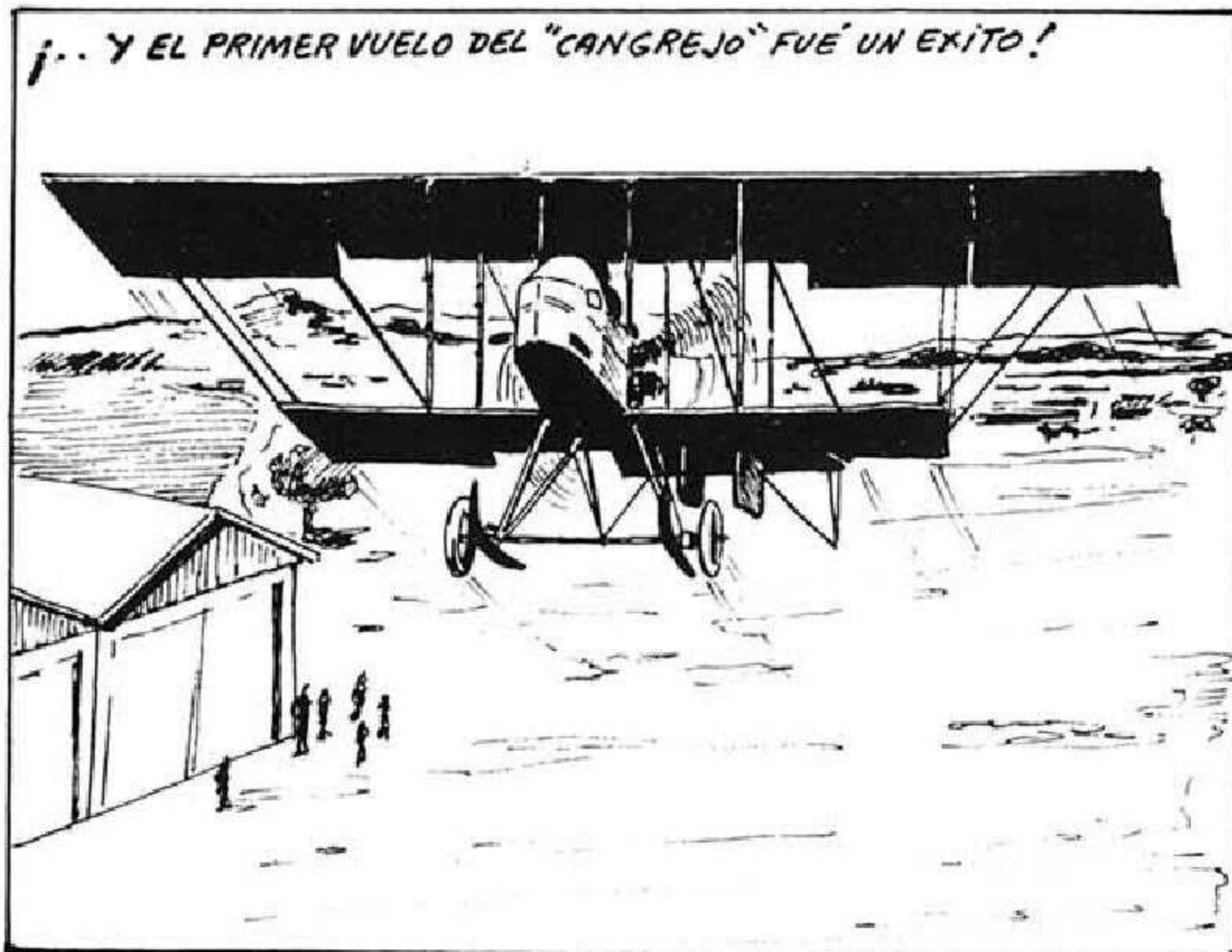
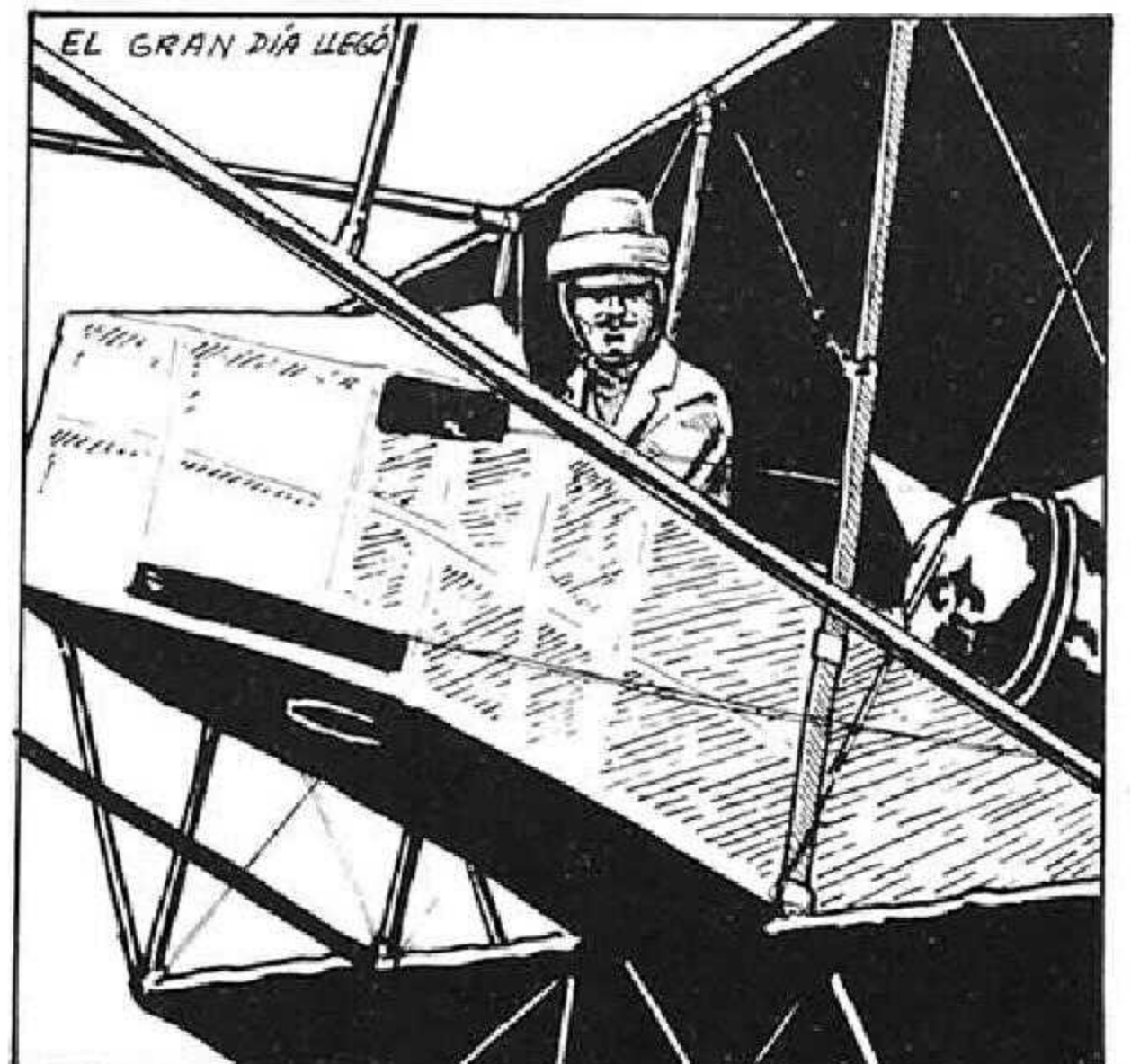

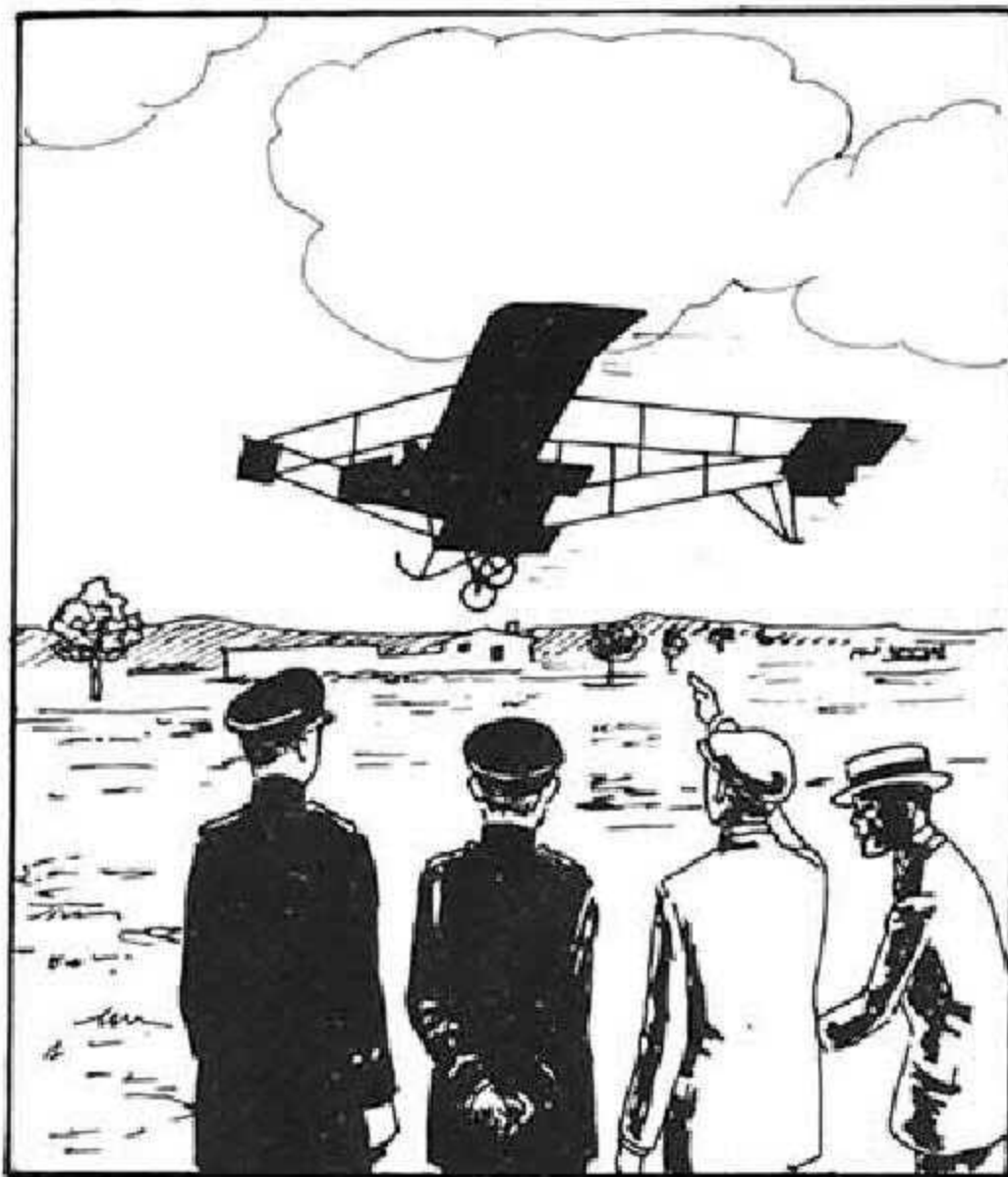

¡VUELA! AUNQUE NO SEA, DESDE LUEGO, NINGUNA MARAVILLA.

NO SE PREOCUPE, MONSIEUR MAUVAIS. LE DEVOLVEREMOS SU MOTOR.

¡NO ME INTERPRETE MAL, AMIGO MIO! SOLO QUISE DECIR QUE... QUE... QUE MI VUELO NO FUE DE LOS MEJORES QUE HE HECHO.

¡MON CAPITAIN! ¿NO SERÍA POSIBLE GUARDAR MI AEROPLANO, AQUÍ, EN EL AERoclUB?

¡UUMM! QUISIERA CONSULTAR ESTE ASUNTO CON EL CORONEL VIVES.

PIDEN Y PIDEN, MI CORONEL.

LO SE... LO SE PERO NO ME GUSTA DEJAR SIN AYUDA A ESOS JOVENES TAN ENTUSIAS-TAS. ME SABE MAL, KINDELÁN.

EL **CANGREJO** VOLABA Y LO HACÍA BIÉN. COMO CONSECUENCIA DE ELLO SE ORGANIZÓ UNA PEQUEÑA EXHIBI-CIÓN PARA DARLO A CONOCER A LOS PADRES DE NUESTROS AMIGOS.

NO PODÍA NI IMAGI-NAR NADA PARECI-DO ES REALMENTE NOTABLE, ¿SABE?

ESTA VEZ, JUANITO, NO TENGO MAS REMEDIO QUE FELICITAROS A TUS AMIGOS Y A TI.

AÑOS MAS TARDE, JUAN DELA CIERVA FUE MUN-DIALMENTE FAMOSO CO-MO INVENTOR DEL AU-TOGIRO, PERO Poca GENTE SABE QUE EN 1912, CUANDO AÚN NOTE-NÍA 17 AÑOS, JUNTO CON SUS AMIGOS PEPE BAR-CALA Y PABLO DIAZ, PRO-YECTÓ Y CONSTRUYÓ UN AEROPLANO QUE VOLÓ PERFECTAMENTE, CUANDO POCOS LO HA-CÍAN EN AQUEL TIEMPO.

FIN

# Historias de la Aviación Española

## BAUTISMO DE FUEGO

EN OCTUBRE DE 1913 EL MINISTERIO DE LA GUERRA DECIDIÓ EMPLEAR LA AVIACIÓN EN LA CAMPAÑA DE MARRUECOS. SERÁ LA PRIMERA ACCIÓN BELICA DE NUESTRA AERONÁUTICA MILITAR.

JUAN W.

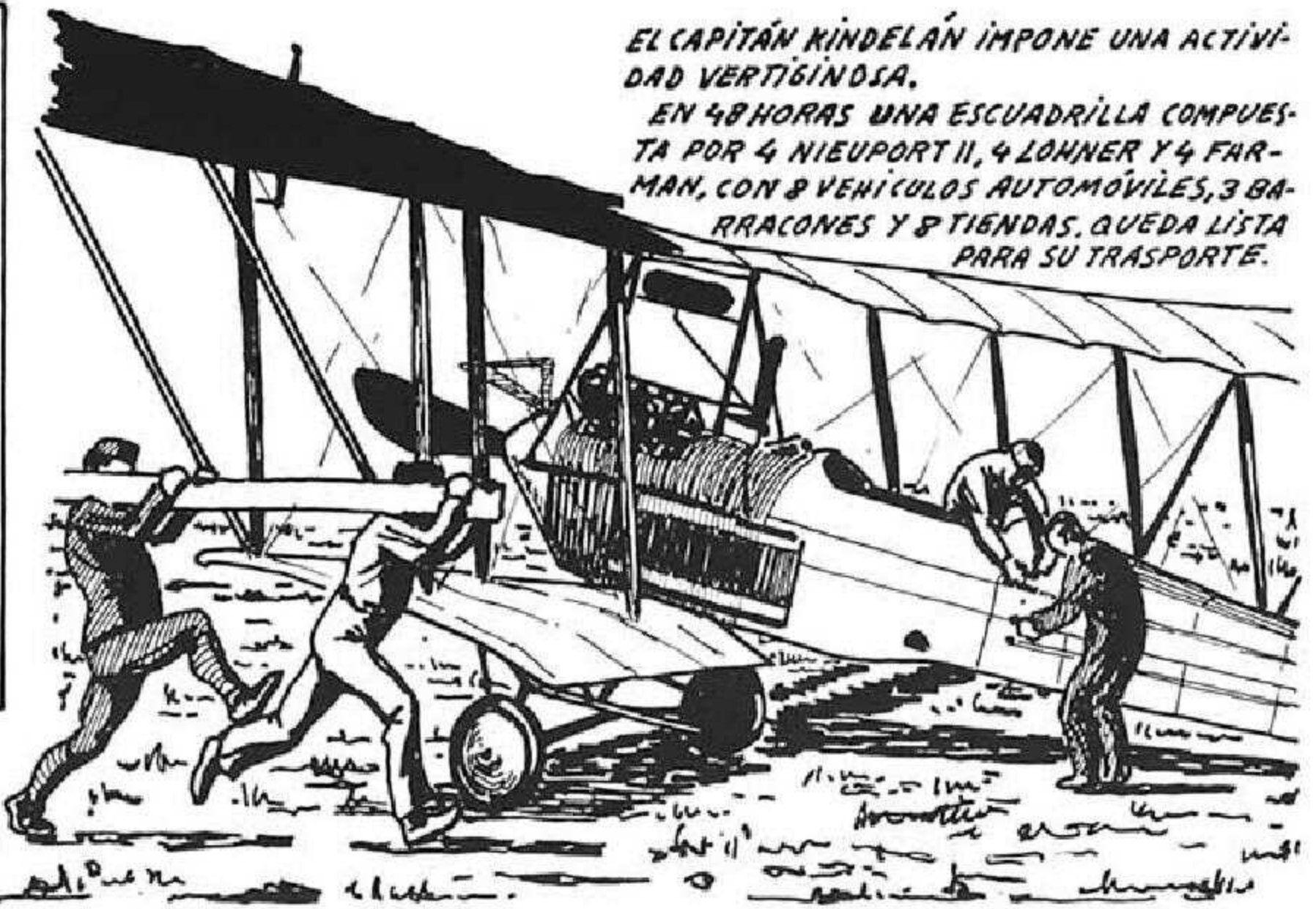

CON MAL TIEMPO, LA ESCUADRILLA LLEGA EL 28 DE OCTUBRE A LO QUE SERÍA SU BASE: UN LLANO EN SANIA RAMEL CUBIERTO DE PALMITOS.



¿QUE HACEMOS CON ESTO?, ¿LO SEGAMOS?

¿PROBARÁ EL SEÑOR ESTAS DELICIOSAS SARDINAS A LA LATA?

¡GRACIAS! NUNCA LAS TOMO SIN UNA COPA DE LA 'VEUVE'



LA PRIMERA NOCHE LA PASAN A LA INTEMPERIE Y BAJO LA LLUVIA, PERO NO SIN HUMOR.

¿POR QUE HAN VENIDO VDS.?

PORQUE ASI NOS LO HAN ORDENADO, MI TENIENTE CORONEL.



KINDELAN BUSCA AYUDA EN EL ESTADO MAYOR PARA INSTALAR SU UNIDAD.

¿PODRÍAN LLEVAR EL CORREO A CEUTA?

¡IMPOSIBLE! NO HAY DONDE ATERRIZAR ALLI



NO VEO, ENTONCES, EN QUE PUEDEN SER ÚTILES



EL MONTAJE DE LOS AEROPLANOS SE LLEVA A MARCHAS FORZADAS.



EL 2 DE NOVIEMBRE, EL TENIENTE ALONSO, APODADO 'SANETE', ES EL PRIMERO EN VOLAR.

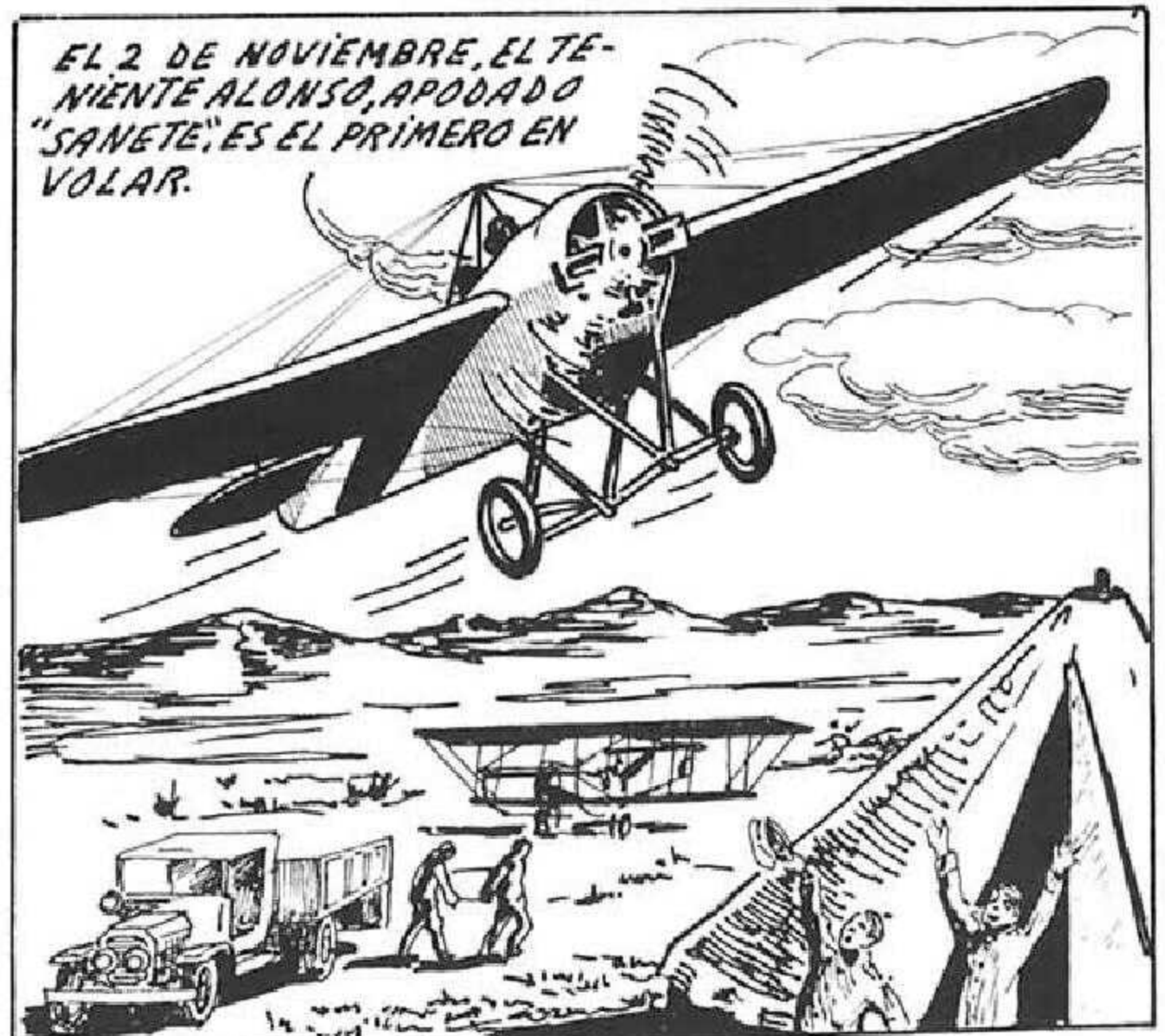

EL MISMO DÍA, 2 DE NOVIEMBRE DE 1913, EL CAPITAN KINDELAN Y EL INFANTE, D. ALFONSO DE ORLEANS, EFECTÚAN LA PRIMERA MISIÓN DE RECONOCIMIENTO SOBRE TERRITORIO ENEMIGO.



EL 19 DE NOVIEMBRE.



ES PRECISO CONFIRMAR QUE NO HAY ENEMIGOS EN EL MONTE CÓNICO



NO SE PREOCUPE, MI CAPITÁN

SI ESTÁ MUY CUBIERTO DE NUBES, VUELVANSE

EL CAPITÁN OBSERVADOR BARREIRO Y EL TENIENTE PILOTO RÍOS DESPEGAN, BAJO UN CIELO ENCAPOTADO, PARA REALIZAR LA MISIÓN DE RECONOCIMIENTO QUE LES HA SIDO ORDENADA.

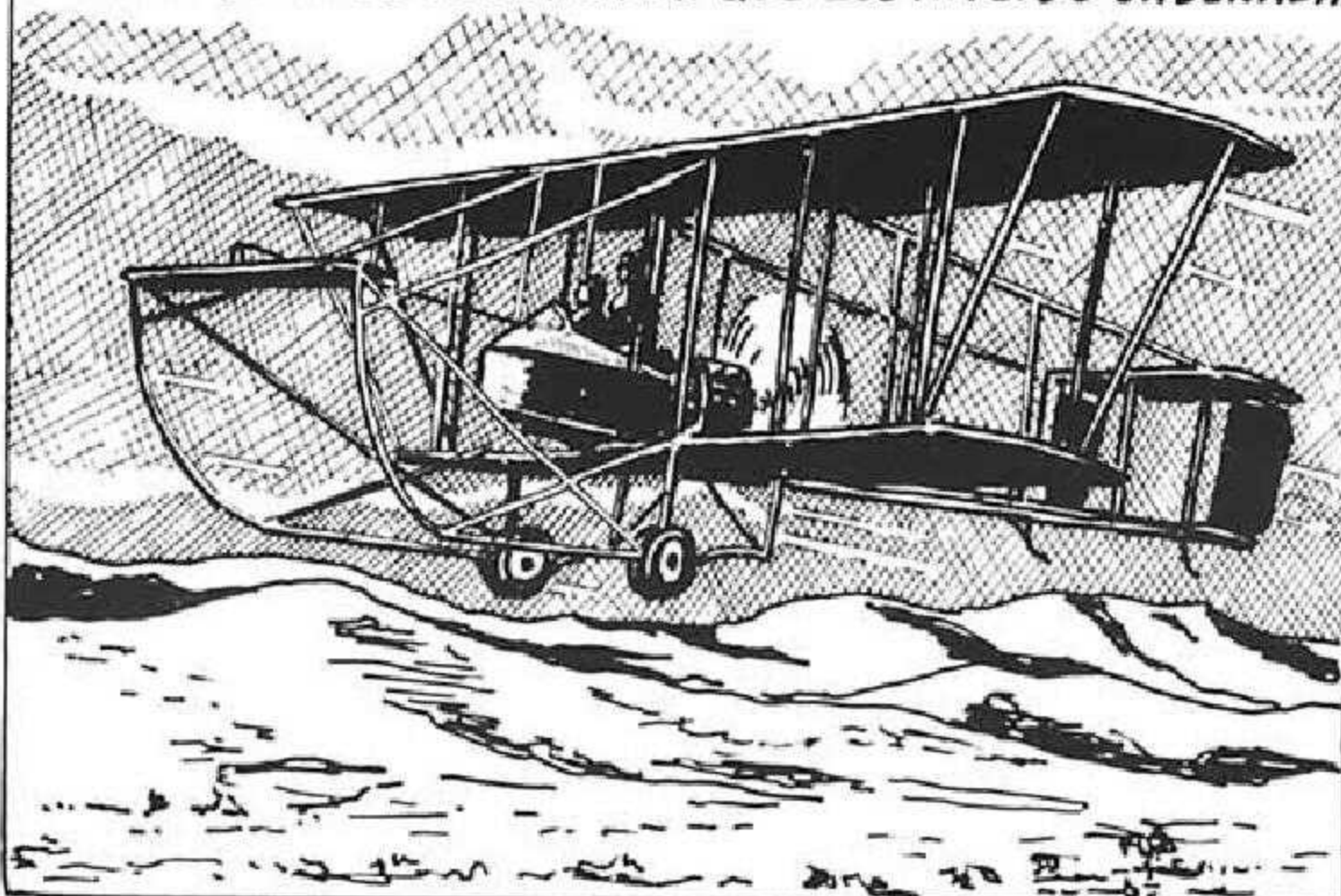

PRONTO VUELAN SOBRE UN MAR DE NUBES QUE LES IMPIDE VER TIERRA.

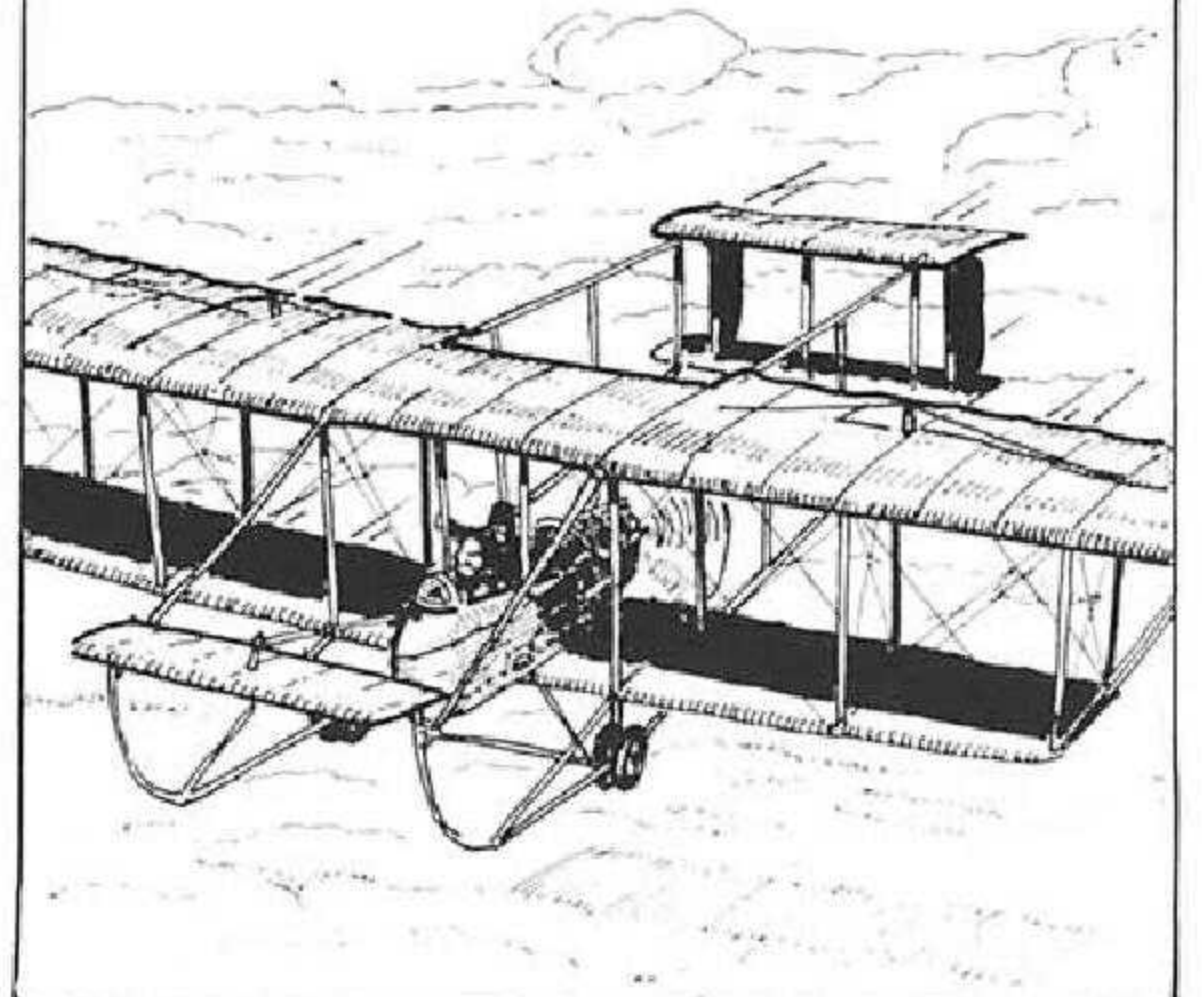

RIÓS CONSULTA A BARREIRO, SI DEBE ATRAVESAR LAS NUBES Y DESCENDER. EL OBSERVADOR DEJA LA DECISIÓN AL PILOTO.

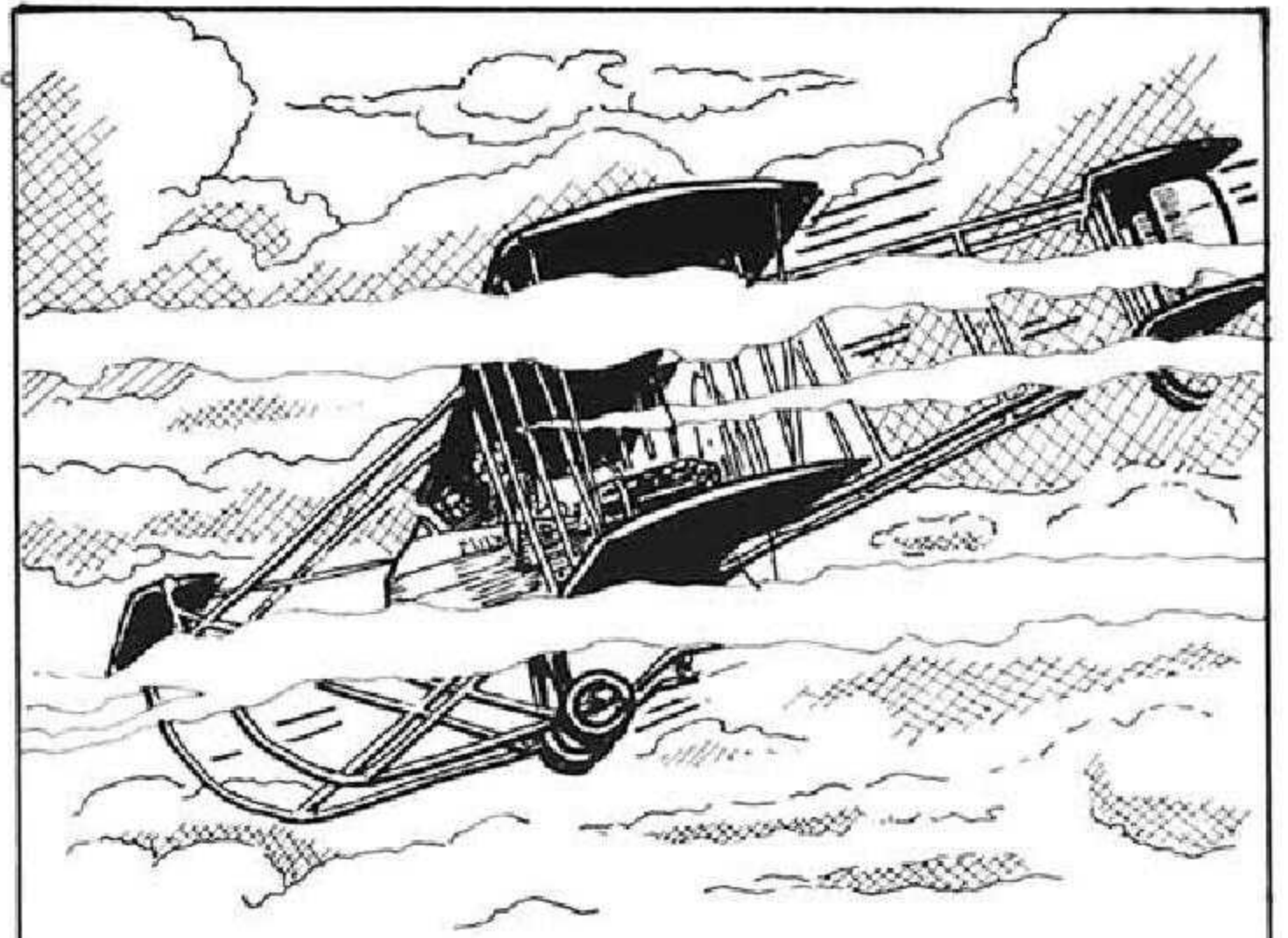

RIÓS DESCENDE ATRAVESANDO LAS ESPESAS NUBES.

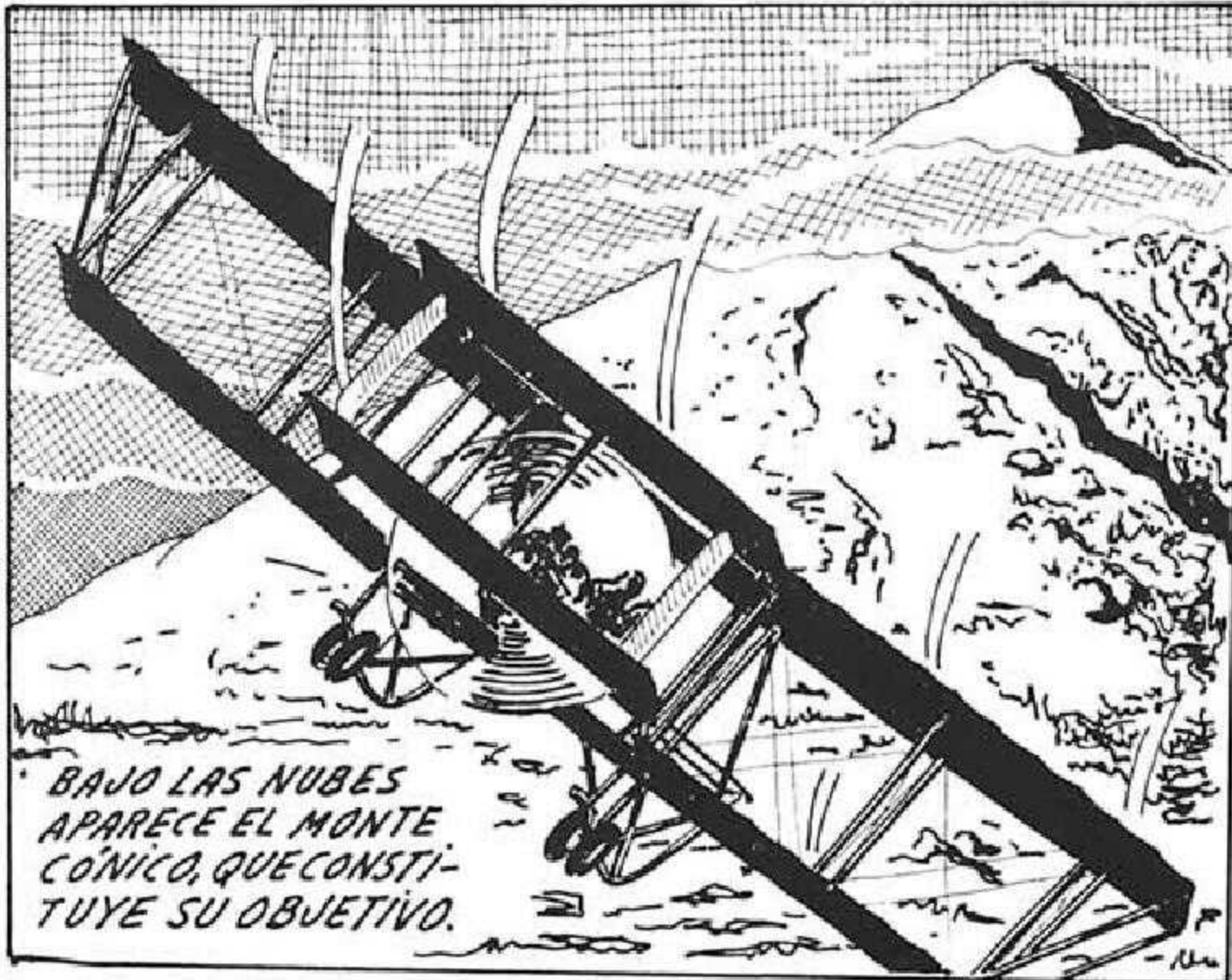

BAJO LAS NUBES APARECE EL MONTE CÓNICO, QUE CONSTITUYE SU OBJETIVO.



¡MIRA, RIÓS!  
¡ALLÍ! ¡ALLÍ!  
¡DA UNA PASADA Y  
VEREMOS SI SON  
MUCHOS!



LOS HARKEÑOS,  
PREVENIDOS POR  
EL RUIDO DEL MO-  
TOR, LOS RECIBEN  
CON UN NUTRIDO  
FUEGO DE FUSIL.

EL LENTO AVIÓN "FARMAN," VO-  
LANDO BAJO, ES UN BLANCO  
FÁCIL.



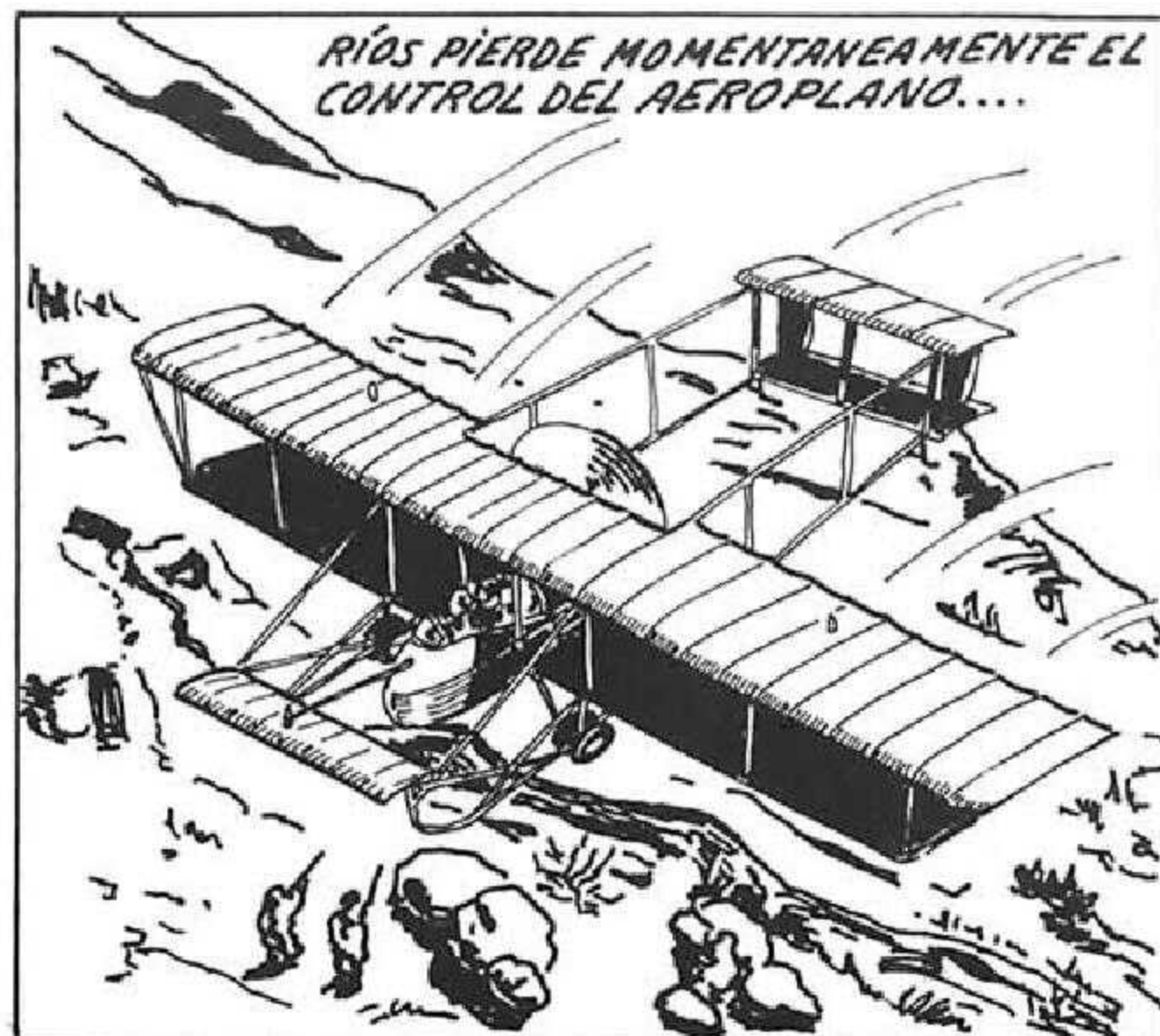







EL BRISTOL Nº 42 ATERRIZA VIOLENTAMENTE Y LOS LEGIONARIOS VAN AL RESCATE DE LOS TRIPULANTES...



EL CAPITAN DON LUIS VILAS, AGONIZA EN EL HOSPITAL DE DAR QUEBDANI CONTANDO LO SUCEDIDO EN EL ABASTECIMIENTO DE TIFARRUIN...

## HISTORIAS DE NUESTRA AVIACION... VUELO A LA ESPAÑOLA



AGOSTO  
1923

LA POSICION DE TIFARRUIN, EN EL CORAZON DEL RIF, HA QUEDADO AISLADA, ATACADA POR NUMEROSOS MOROS QUE SE ATRINCHERAN MUY CERCA... PARA QUE PUEDA RESISTIR HASTA SU LIBERACION, TIENE QUE SER ABASTECIDA POR AIRE...

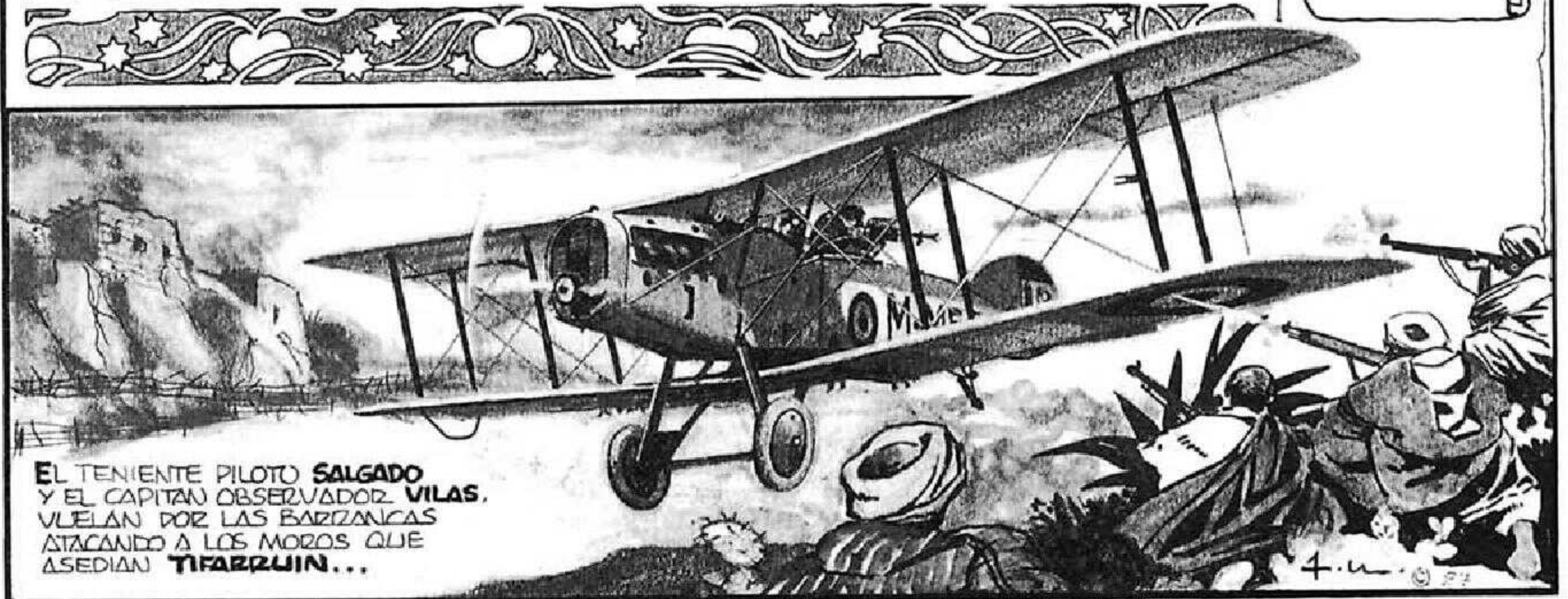

EL TENIENTE PILOTO SALGADO Y EL CAPITAN OBSERVADOR VILAS, VUELAN POR LAS BARZANCAS ATACANDO A LOS MOROS QUE ASEDIAN TIFARRUIN...

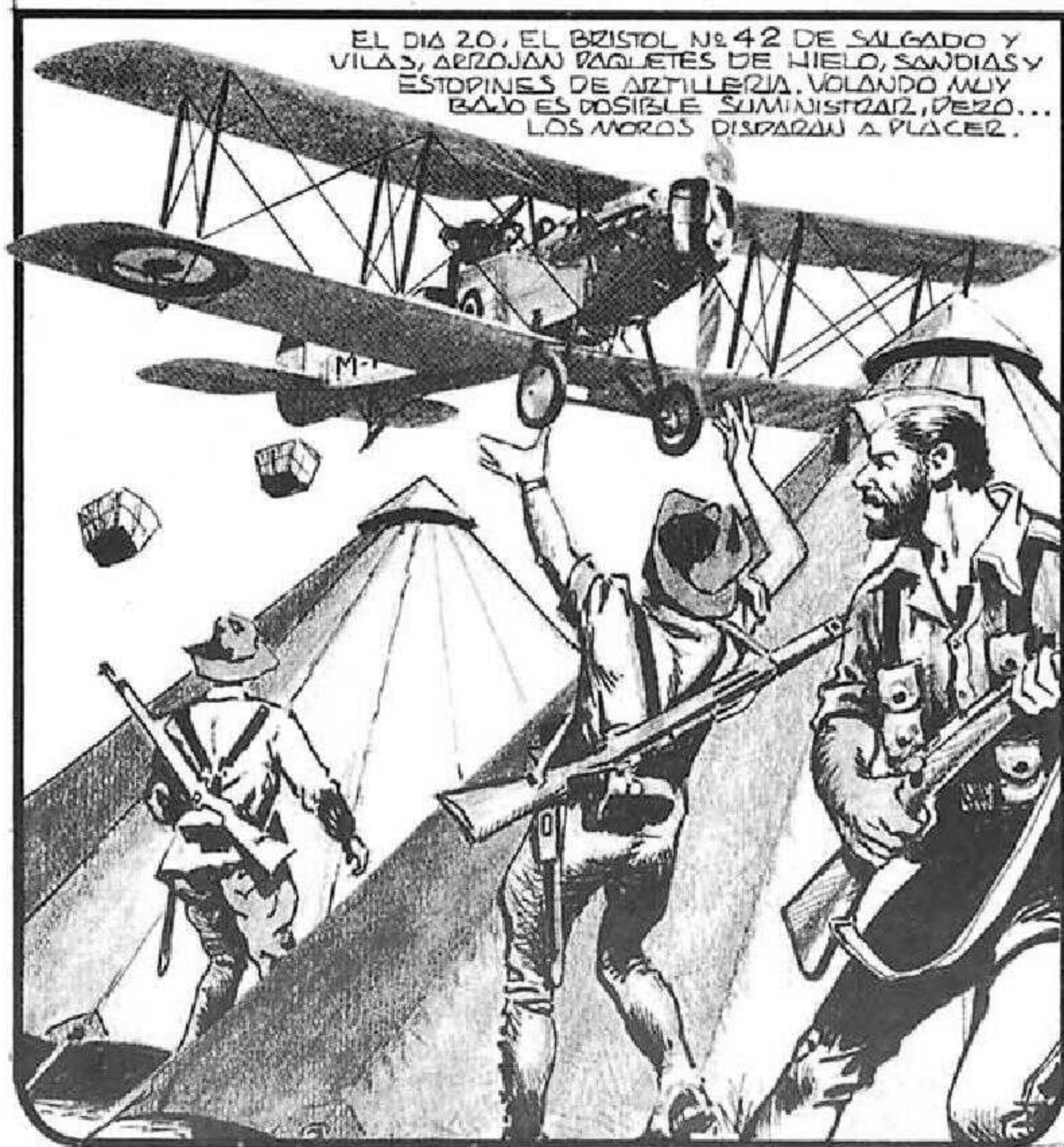

EL DIA 20, EL BRISTOL Nº 42 DE SALGADO Y VILAS, ARROJAN PAQUETES DE HIELO, SANDIAS Y ESTOPINES DE ARTILLERIA. VOLANDO MUY BAJO ES POSIBLE SUMINISTRAR, PEZO... LOS MOROS DISPARAN A PLACER.



¡QUE!?

SE HA PARADO EL MOTOR. HAY QUE ATERRIZAR DONDE SE PUEDA...

TENEMOS MUY Poca ALTURA YA NO HAY REMEDIO

ESTE TERRITORIO ES ENEMIGO. REPARAREMOS LAS ARMAS...



EL CAMBIO DE LLAVES HA LIECHO EFECTO. HE CONTACTADO EL OTRO DEPÓSITO

ARRANCAN DO EL MOTOR EN EL CRITICO MOMENTO...



¡ESTAMOS TOMANDO ALTURA!...

1987

LOS MOROS SE HABIAN EMBOSCADO EN PUNTOS DEFENSADOS Y ATACABAN CON BOMBAS DE MANO...



Y OTRA VEZ ... EL DIA 22.

ES PRECISO AYUDARLES, LA SITUACION ES MUY GRAVE...



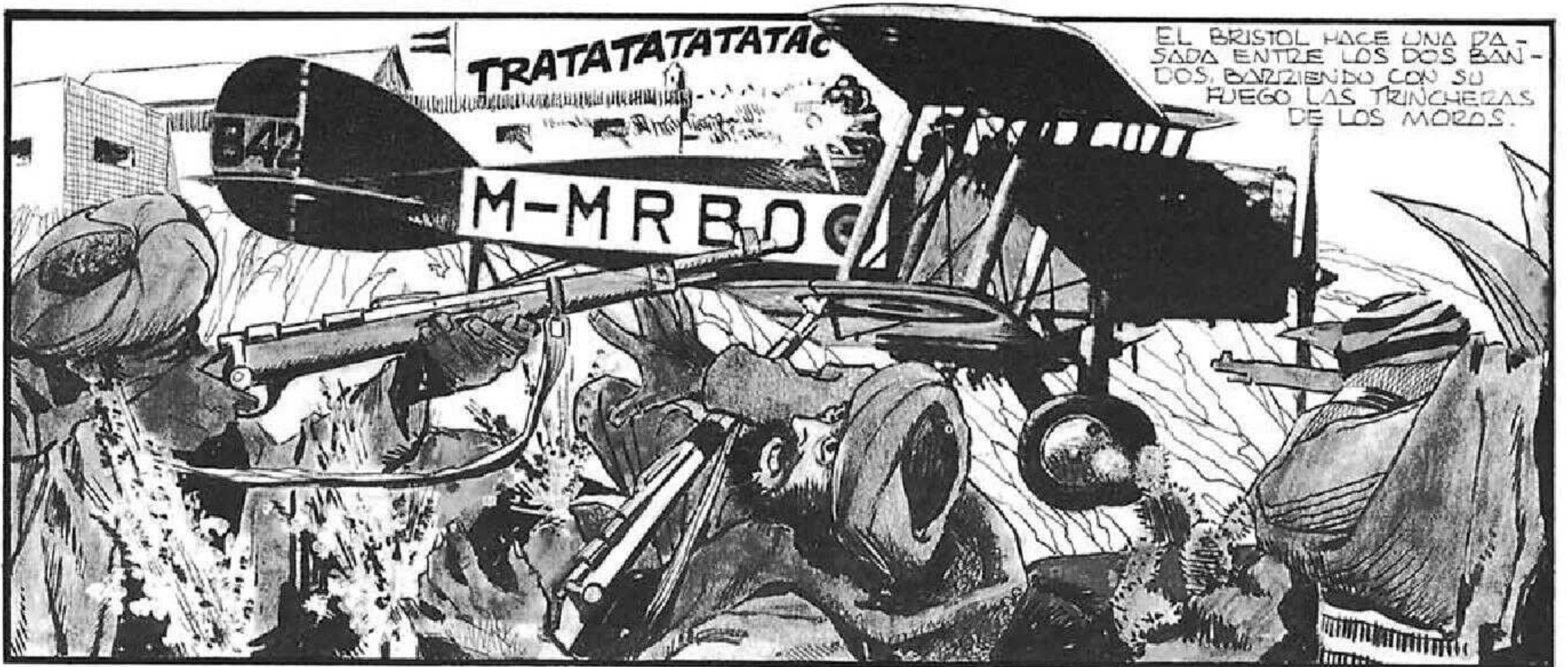

EL BRISTOL HACE UNA PASADA ENTRE LOS DOS BANDOS, BARRIENDO CON SU FUEGO LAS TRINCHERAS DE LOS MOROS.



CUANDO EL AVION HA PASADO, SALEN DE SUS POZOS Y APINAN LA PUNTERIA...

¿DEJERON GASOLINA. NOS AGUJEREARON EL DEPÓSITO...



NO TE PREOCUPES, PONTE LA MORDAZA; SIGUE TIJANDO QUE ES PRECISO AYUDARLOS. LUEGO NOS SALVAREMOS NOSOTROS

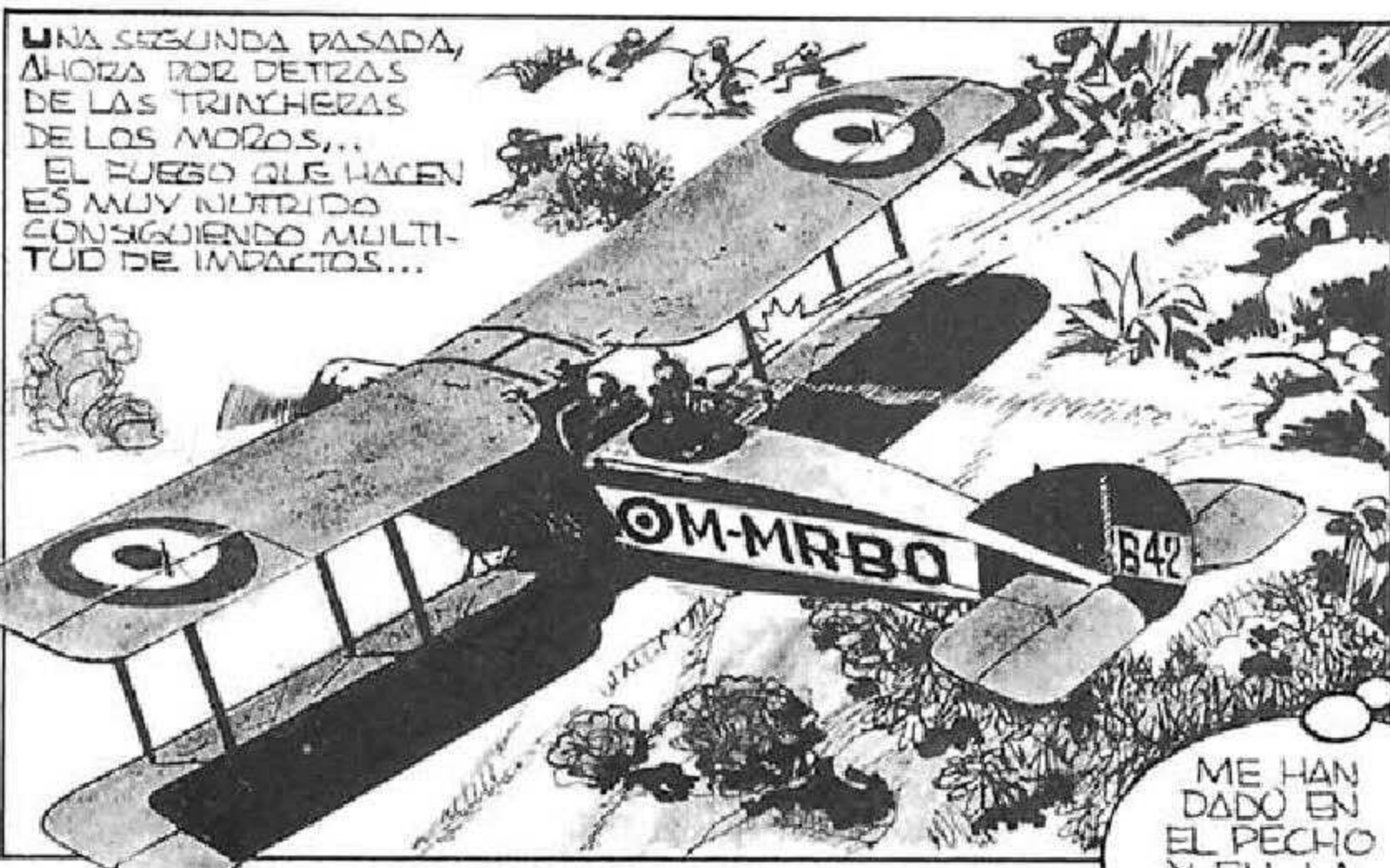

UNA SEGUNDA PASADA, AHORA POR DETRAS DE LAS TRINCHERAS DE LOS MOROS... EL FUEGO QUE HACEN ES MUY INTENSO CONSIGUIENDO MULTITUD DE IMPACTOS...



EL CAPITAN VILAS, CON UN TIZO EN LA CABEZA, NO DEJA DE DISPARAR.

ME HAN DADO EN EL PECHO Y EN LA MANO... CA DI TAN...

EL TENIENTE SALGADO MURIO DE UN BALAZO EN ESE CORAZON TAN NOBLE Y GRANDE QUE AUN LATIA LOS SEGUNDOS NECESARIOS PARA SALVAR A SU COMPAÑERO...

EL BRISTOL ERA UN BIPLANO INGLÉS DE 1918, EQUIPADO CON MOTOR LISIANO-SUIZA DE 300CV. QUE VOLABA A 185 KILOMETROS POR HORA. EMPEZARON A OPERAR DESDE MELILLA A PARTIR DE 1922. ERA MUY APTO PARA EL ATAQUE AL SUELO POR SU EXTRAORDINARIA AGILIDAD Y CON EL NACER LO QUE LOS FRANCÉSES LLAMARON "VUELO A LA ESPAÑOLA" Y QUE EN LA GUERRA CIVIL SE DENOMINARÍA: "CADENAS"... EL 8 DE MAYO DE 1926, CINCO BRISTOL EFECTUARON UN IMPRESIONANTE ATAQUE AL ZOO DE ASLER

# Historias de la Aviación Española

## A LA CAZA DE JERIRO

EL AÑO 1924 FUE EXTRAORDINARIAMENTE DURO PARA LOS ESPAÑOLES EN LA ZONA OCCIDENTAL DEL PROTECTORADO.

UNO DE LOS KABILEÑOS REBELDES QUE MAS DESTACÓ FUE JERIRO



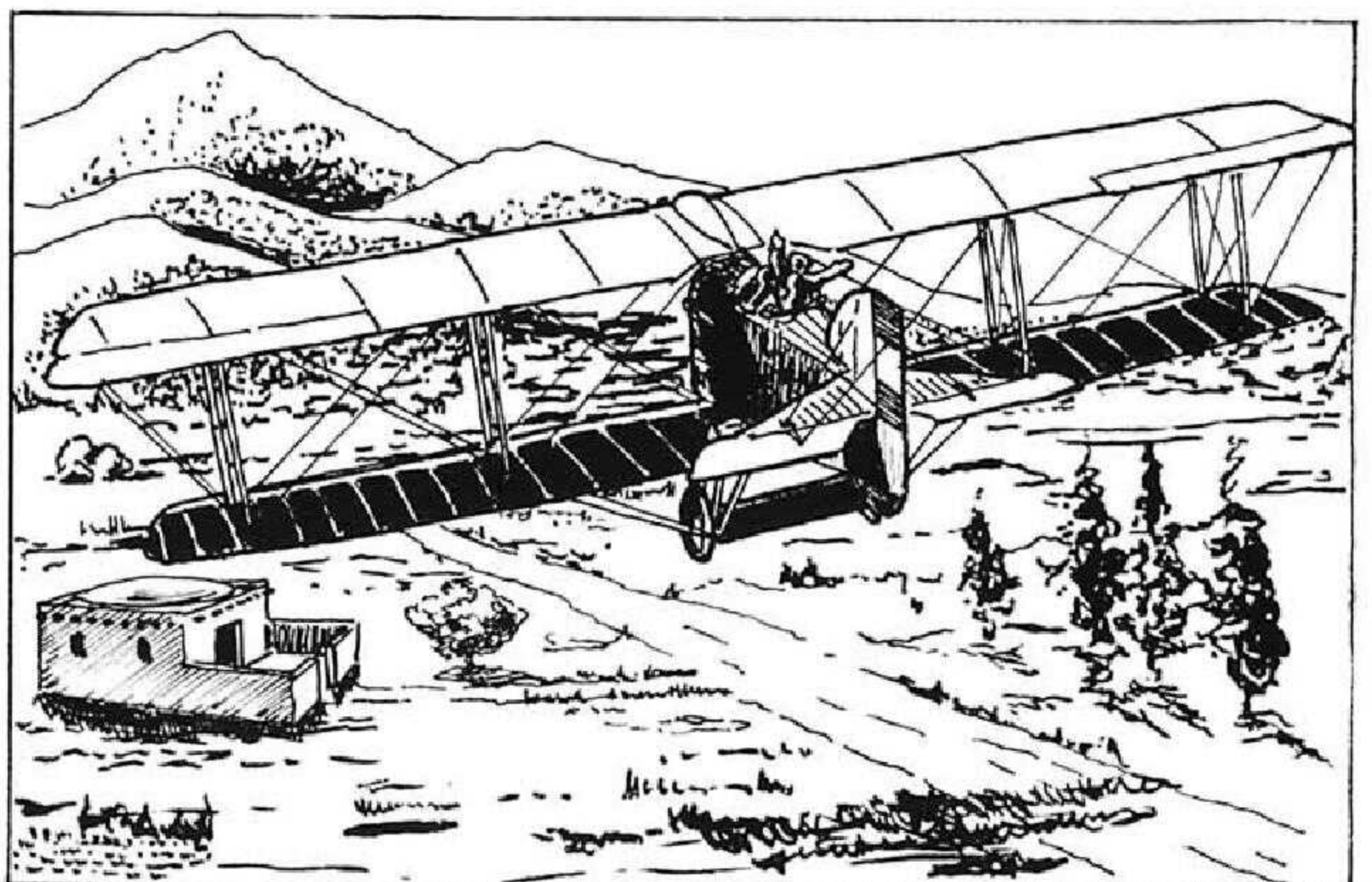

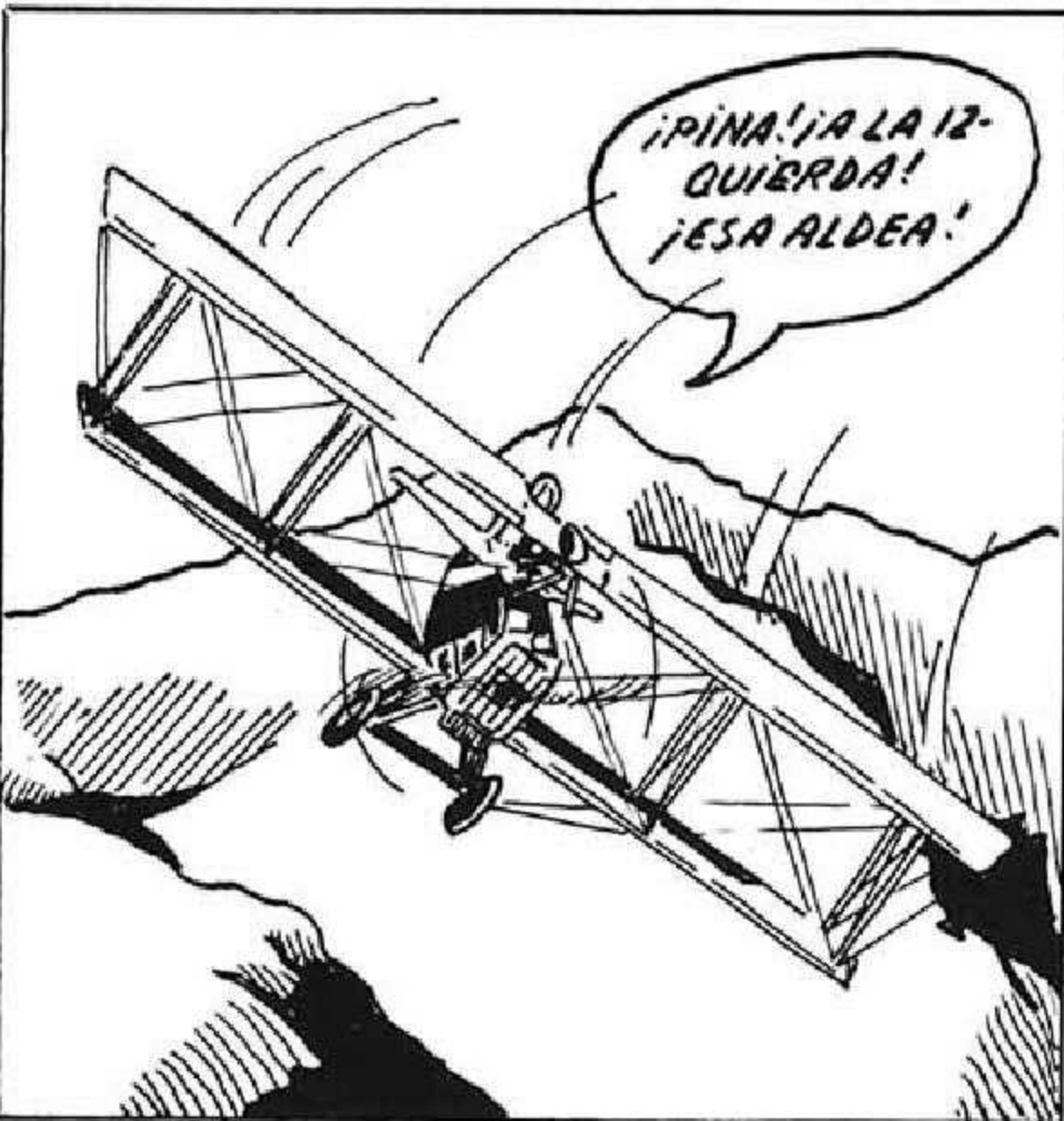
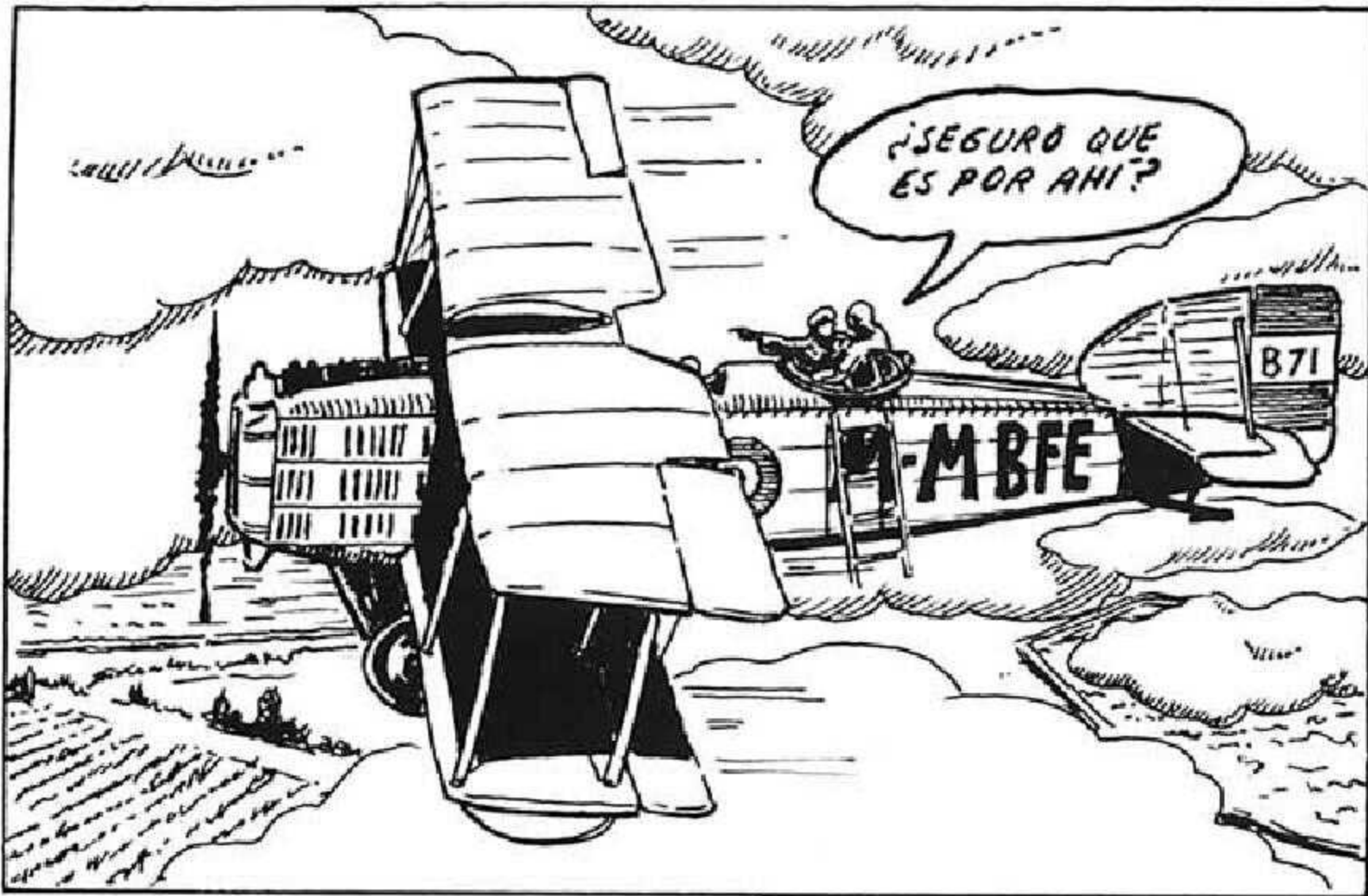

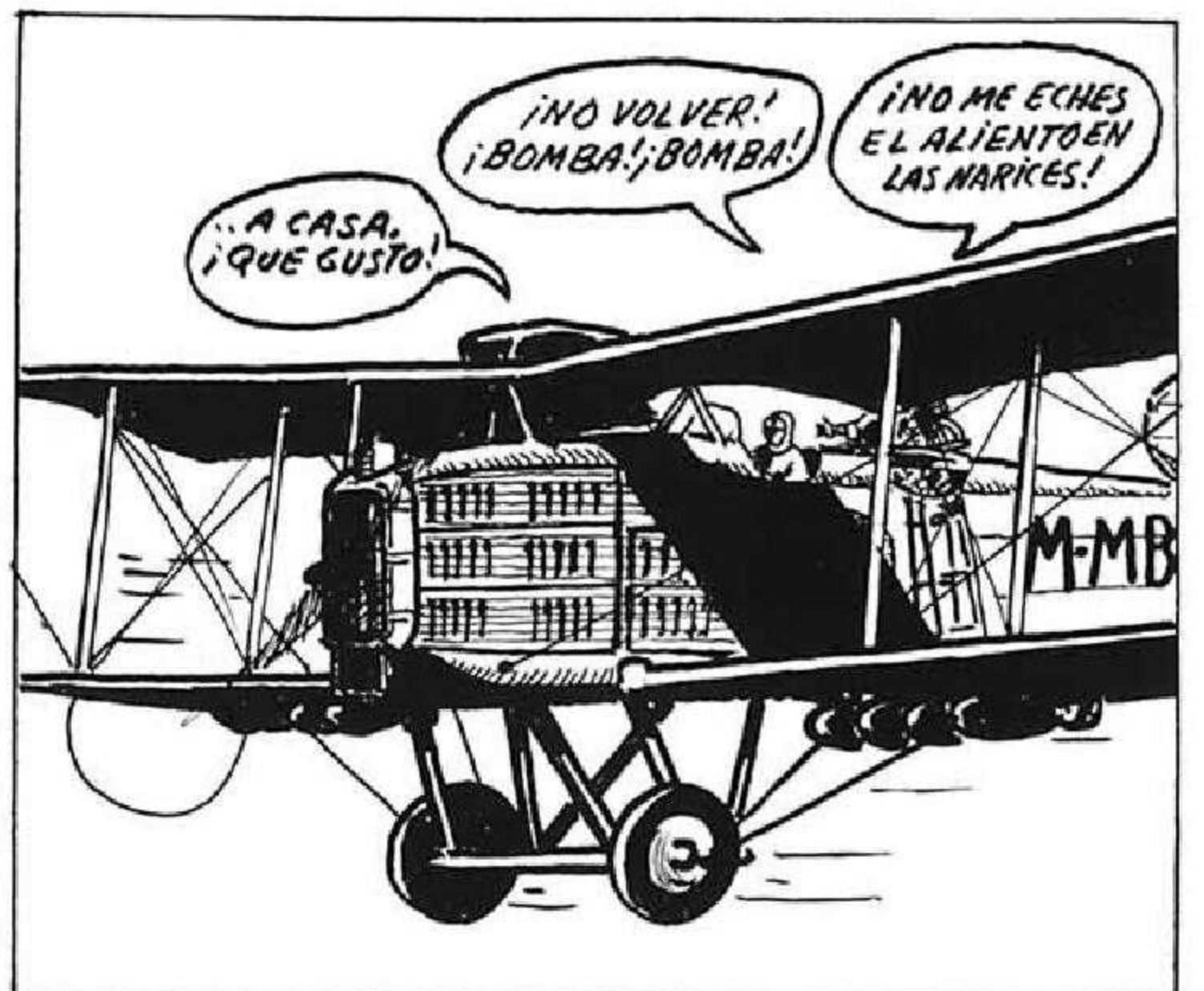
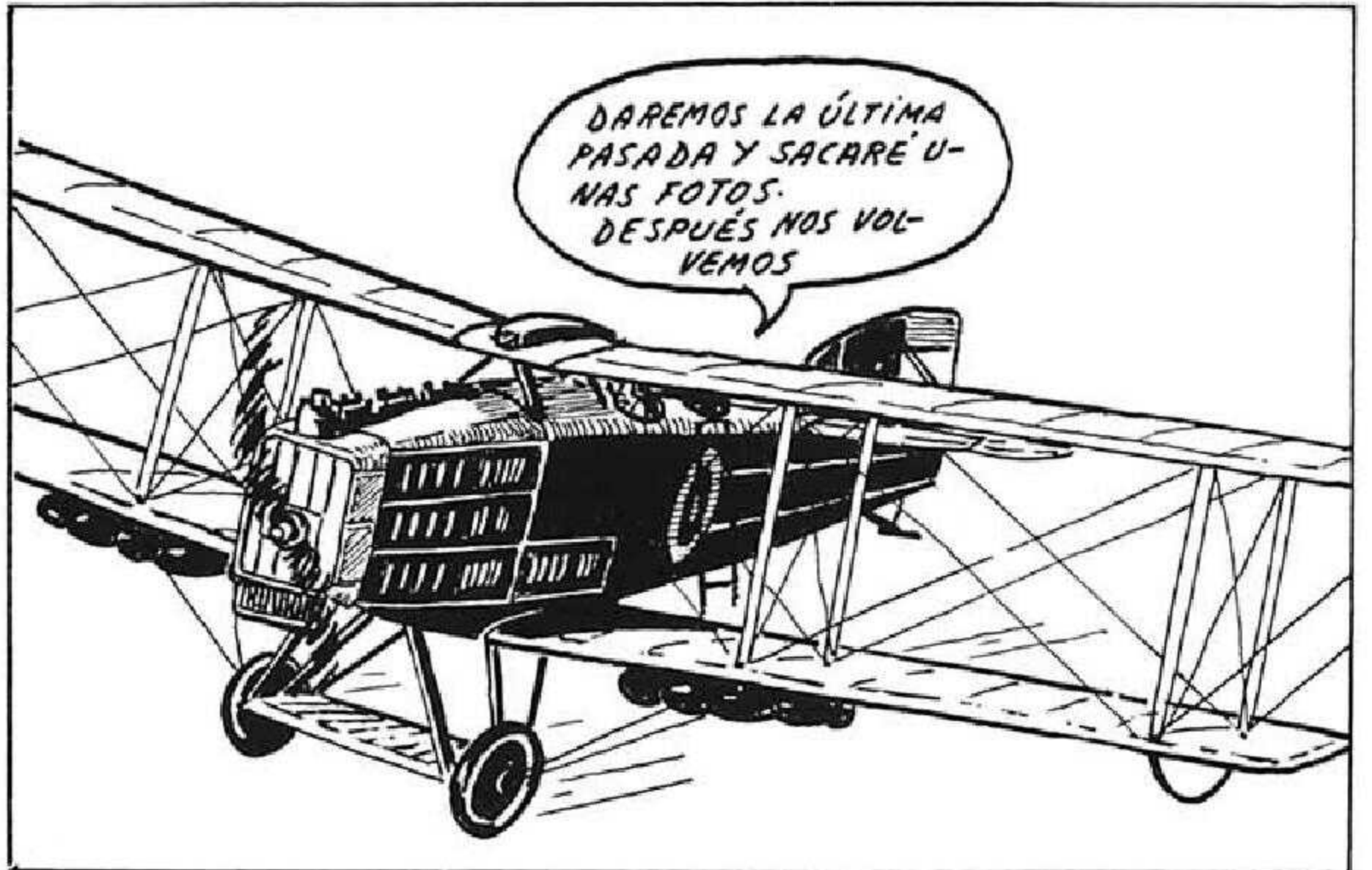



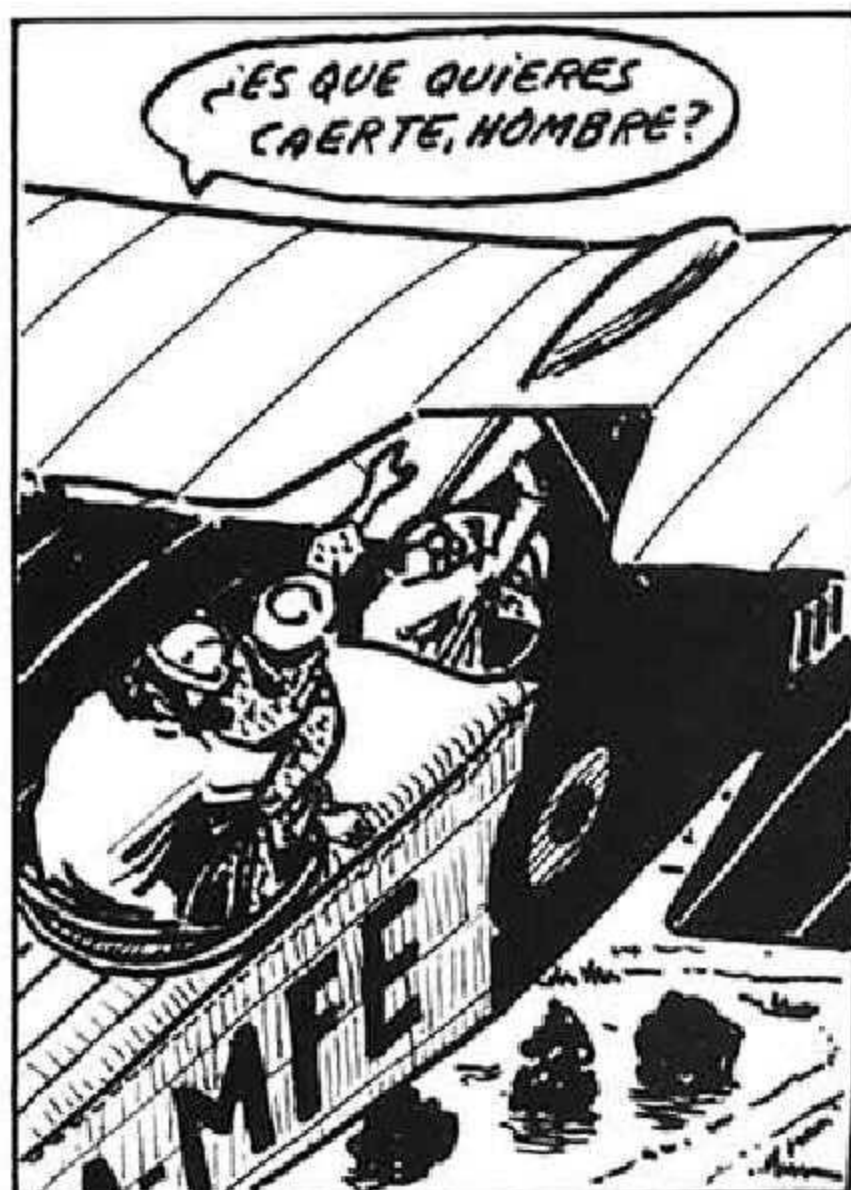

A FINES DE LOS AÑOS 20, LA ACCIÓN COLO-  
NIAL DE ESPAÑA EN EL SAHARA SE VIÓ REFOR-  
ZADA CON UNA ESCUADRILLA DE BREGUET XIV,  
QUE OPERABA DESDE CABO JUBY Y VILLA CISNEROS.

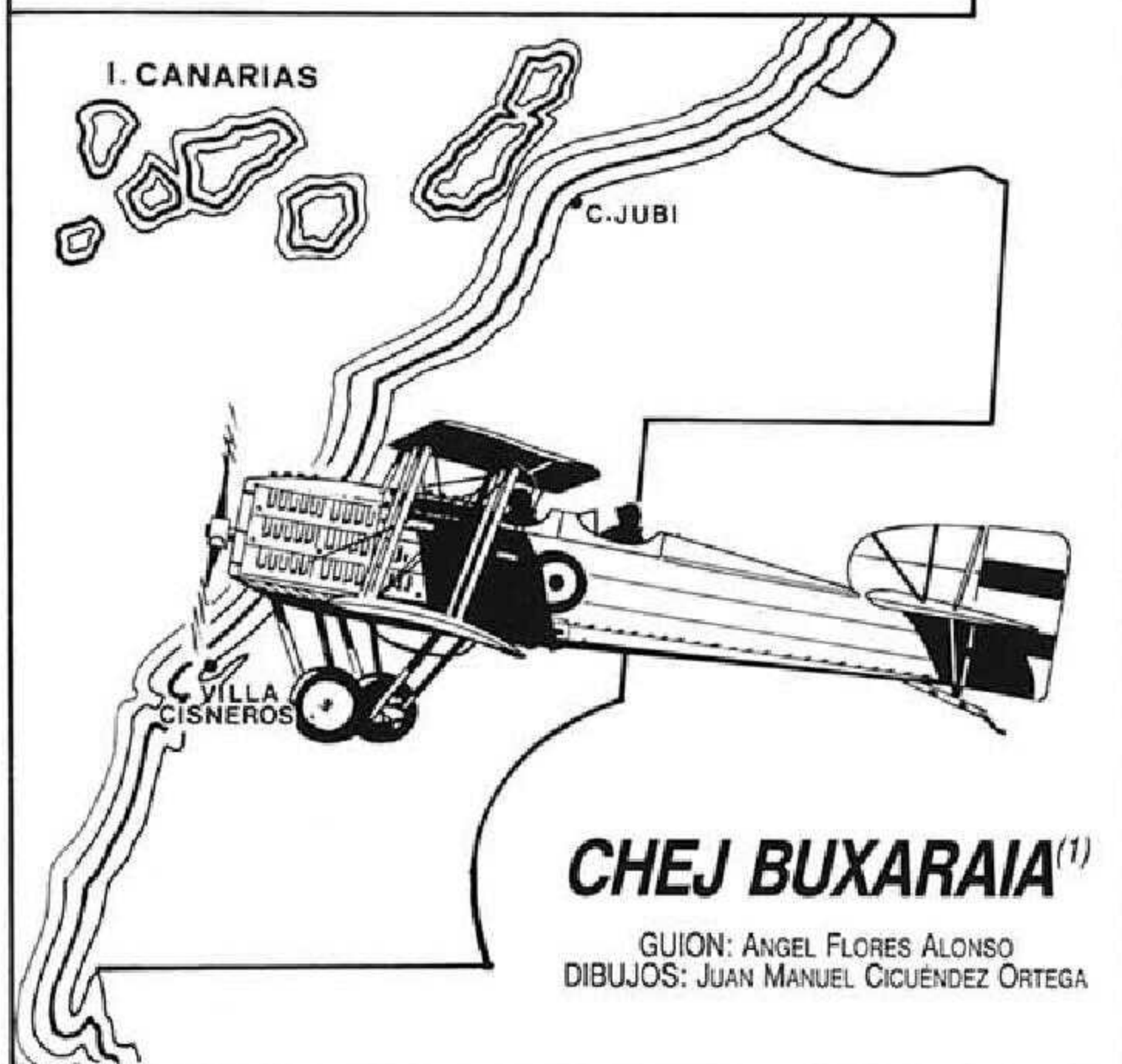

POR ENTONCES ERA JEFE DE AQUELLA UNI-  
DAD EL COMANDANTE IGNACIO HIDALGO DE  
CISNEROS, DE PERSONALIDAD INQUIETA Y  
ROMÁNTICA.



NUESTRA ACTIVIDAD MILITAR NO IMPEDÍA  
ACCIONES HUMANITARIAS, COMO UNA TARDE EN  
EL AERODROMO DE VILLA CISNEROS.

HAN SIDO ASALTA-  
DOS POR BANDIDOS  
DEL DESIERTO,  
MI COMANDANTE.



LOS "HOMBRES AZULES" SEÑORES  
DEL SAHARA DESDE EL SULTANATO  
DE EL AININ, MANTENÍAN UNA ACTI-  
TUD HOSTIL HACIA LOS ESPAÑOLES  
Y FRANCESES QUE LES COLO-  
NIZABAN.



AQUEL GESTO NO PA-  
SARÍA INADVERTIDO.  
MESES DESPUÉS, UNA  
COMITIVA DE "HOMBRES  
AZULES" VINO AL EN-  
CUENTRO DE LOS AVIADO-  
RES.



(1) EN EL HABLA SAHARAHI SIGNIFICA "JEFE DE LOS PÁJAROS"

EL CHEJ BUXARAIA (2), HERMANO DEL SULTÁN AZUL, NO HABÍA OLVIDADO LAS PALABRAS DE SU PADRE EL AININ.

"SI ALGUNA VEZ OS ACERCAIS A LOS CRISTIANOS, QUE SEA A LOS ESPAÑOLES, PORQUE ELLOS SABEN COMPRENDERNOS Y AMARNOS."



(2) CHEJ (JEFE), TÍTULO DEL QUE DIRIGE UNA TRIBU

HE SABIDO QUE HAS DADO DE COMER A MIS HIJOS. TE DOY LAS GRACIAS POR TU ACCIÓN QUE NO OLVIDAREMOS NUNCA.



ES UN HONOR RECIBIROS, SIDI (3). ACEPTAD NUESTRO HUMILDE HOSPEDAJE.

(3) (MI SEÑOR), TRATAMIENTO DISTINGUIDO ENTRE LOS ÁRABES

DURANTE UNOS DÍAS, VILLA CISNEROS SE VOLCÓ CON SUS ILUSTRES VISITANTES...



... ESPECIALMENTE LOS AVIADORES.



PERMITID QUE OS MOSTREMOS EL VUELO DE NUESTROS AEROPLANOS.

LOS ESPAÑOLES "TAIARA" ESTÁN TOCADOS DE ALA' (4).

(4) IDEA QUE LOS ÁRABES TIENEN DE LOS LOCOS, DE AHÍ EL RESPETO QUE SIENTEN HACIA ELLOS

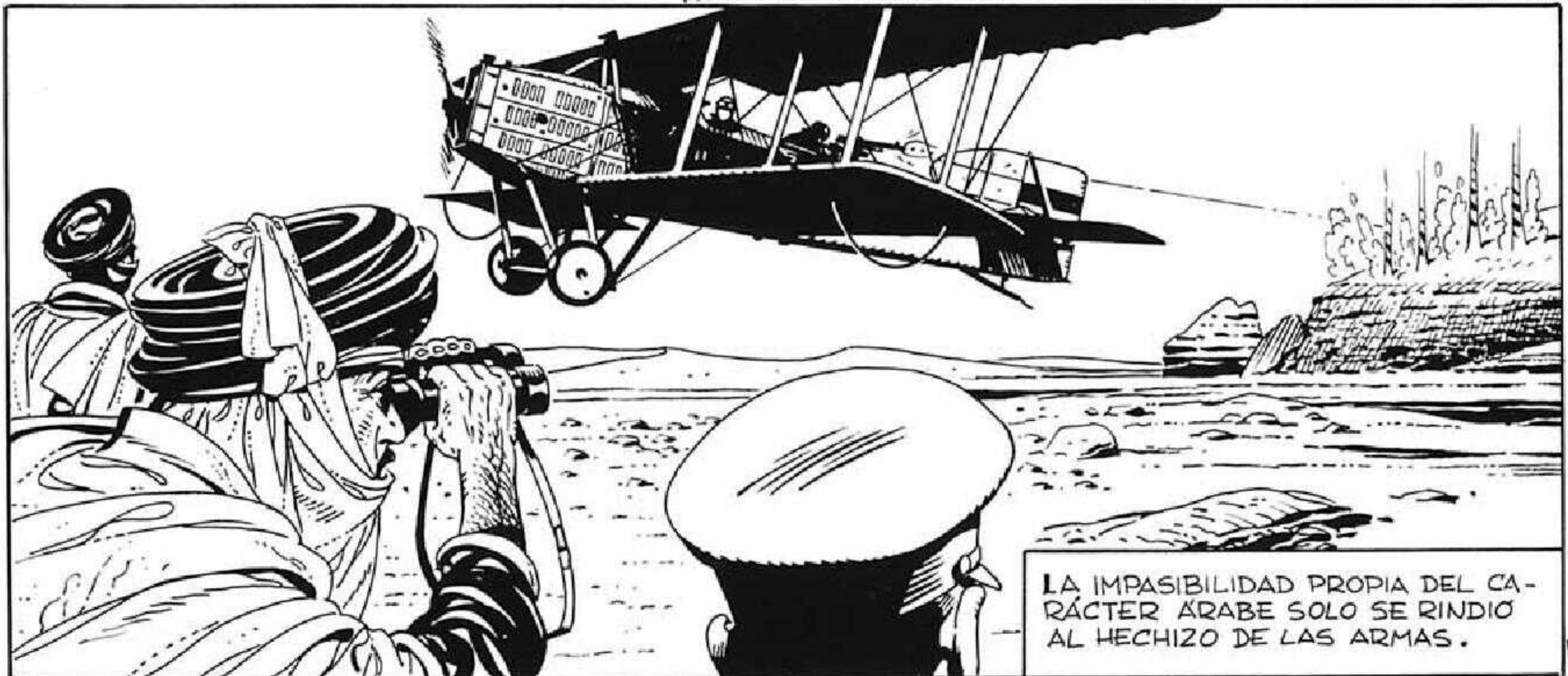

LA IMPASIBILIDAD PROPIA DEL CARÁCTER ÁRABE SOLO SE RINDIÓ AL HECHIZO DE LAS ARMAS.

LLEGADO EL MOMENTO DE LA DESPEDIDA, EL CMTE. HIDALGO OFRECIO VIAJAR EN AVIÓN A SU INVITADO.

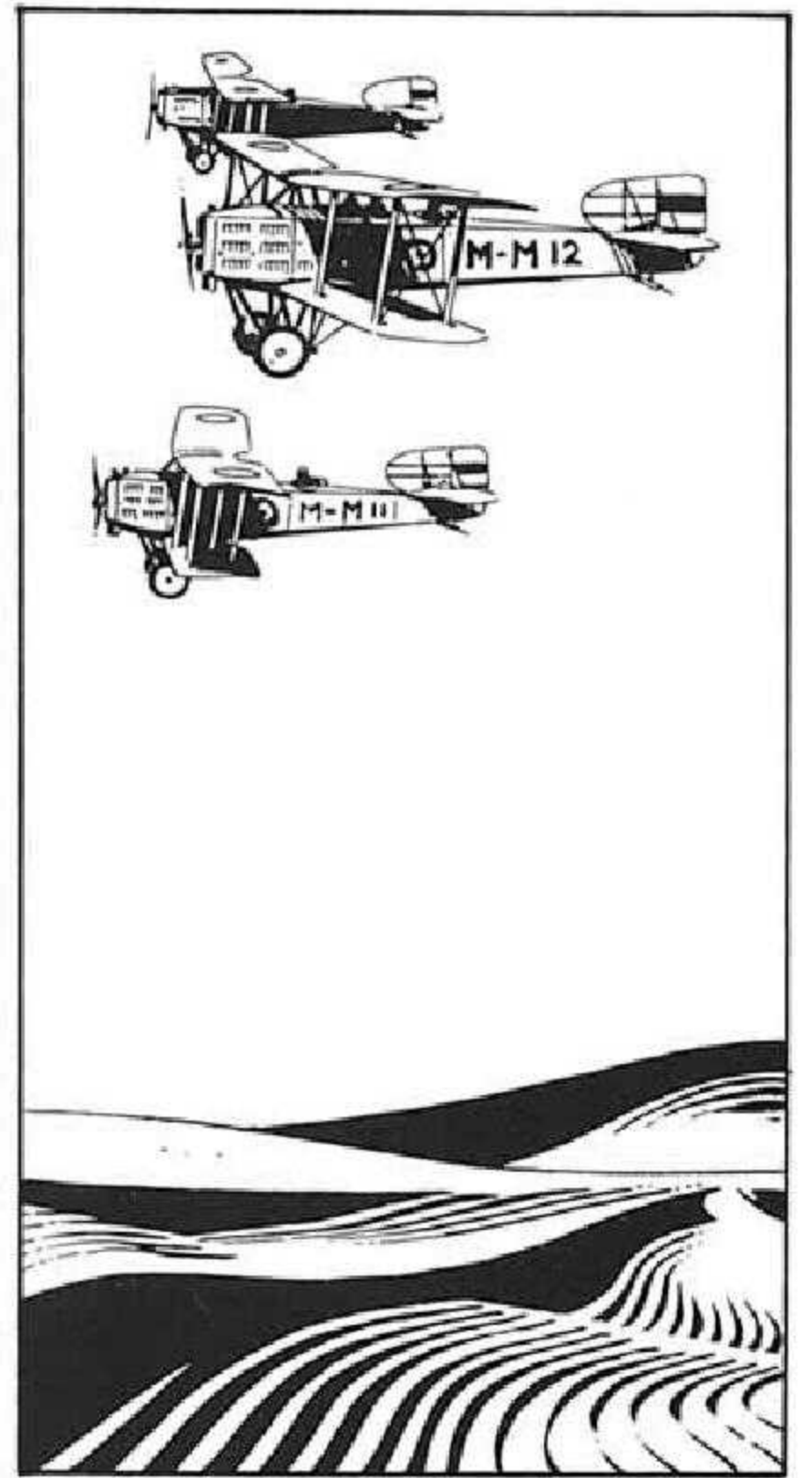

(1) AGRUPACIÓN DE JAIMAS ENTRE LOS NÓMADAS DEL DESIERTO.

PESE A LO INCIERTO DE LA SITUACIÓN, EL CMTE. HIDALGO NO DESPRECIÓ LA HOSPITALIDAD SAHARAUI.





DEBERÍAMOS MARCHAR, MI COMANDANTE; PODRÍAN SECUESTRAR NOS.

NO LO HARÁN, VIOLARÍAN LAS LEYES DE SU HOSPITALIDAD.

ACABADO EL MÁGICO RITUAL DEL TÉ EN EL DESIERTO, LOS AVIADORES SE DESPIDEN DE SU ANFITRIÓN.



LA NOCHE SE ACERCA; HEMOS DE PARTIR, SIDI.



AL ESTILO ÁRABE, EL CHEJ BUXARAIA TOMA LA MANO DERECHA Y BESA EL HOMBRO DEL CMTE. HIDALGO CON RESPETO...



... ENTREGÁNDOLE DESPUÉS UNA DE SUS SORTIJAS COMO MUESTRA DE AMISTAD Y ALIANZA.

AHORA TE CONSIDERO UN VERDADERO AMIGO, PORQUE HAS DEMOSTRADO QUE CONFÍAS EN MÍ.



NO OLVIDAREMOS ESTE GESTO HACIA NOSOTROS Y HACIA NUESTRA PATRIA. EN ADELANTE TE RESPETAREMOS COMO A UN "CHEJ TAIARA".



AÑOS DESPUÉS, EL NOBLE CHEJ BUXARAIA DARÍA SU VIDA DEFENDIENDO LOS INTERESES DE ESPAÑA.

Cic 79

EN OTOÑO DE 1910, LA ESCUELA DE AVIACIÓN ANTOINETTE COMPETÍA EN FRANCIA CON OTRAS PIONERAS EN SU LABOR DE FORMAR PILOTOS DE AEROPLANO.

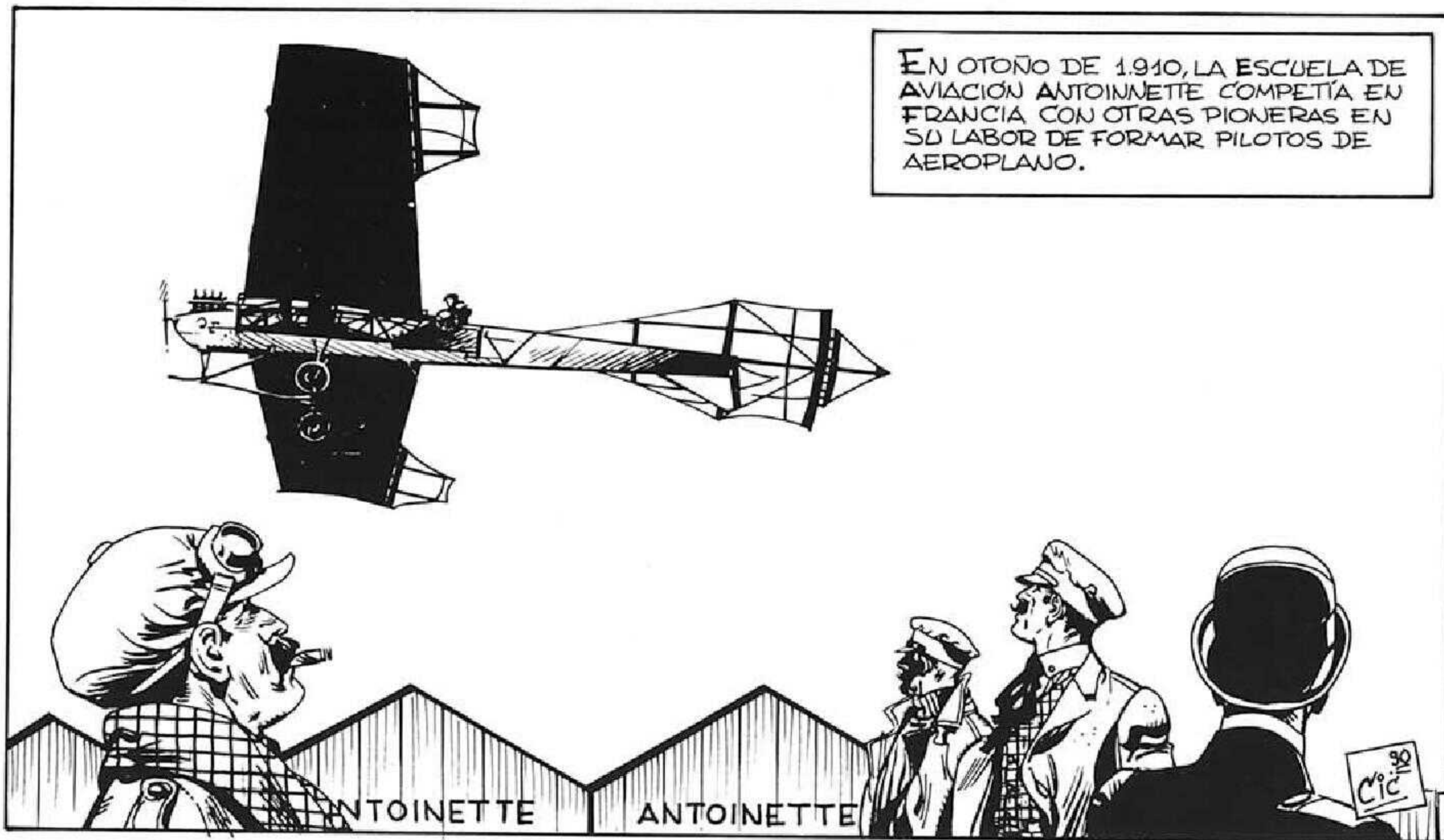

## AQUELLOS CHALADOS

GUIÓN: A. FLORES  
DIBUJOS: CIC

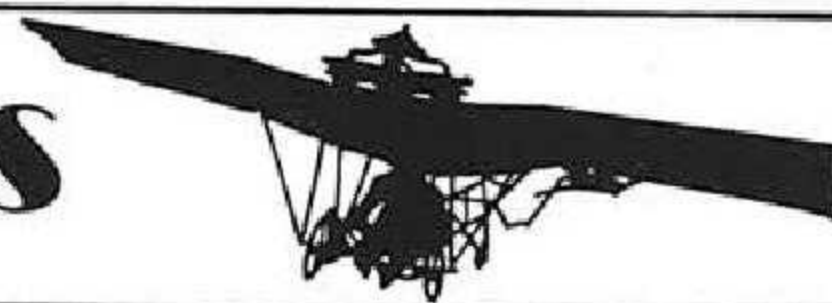

EL INFANTE ALFONSO DE ORLEÁNS, ALUMNO DE AQUELLA ESCUELA, ES - CRIBÍA ASÍ A SU ESPOSA RELATANDO SUS EXPERIENCIAS: "QUERIDÍSIMA BEATRIZ: "

"LA TRANQUILA BELLEZA DE LOS AMANECERES EN MOURMELON..."



"... LA ALTERAMOS GENTES DE EXTRAÑO ATAVÍO...



"... QUE NOS DIRIGIMOS ALEGRES A LAS ESCUELAS DE VUELO."



"ALLÍ, ENTRETENEMOS EL DÍA CON ENSEÑANZAS TEÓRICAS..."



"... Y OTRAS PRÁCTICAS MÁS ATRACTIVAS."

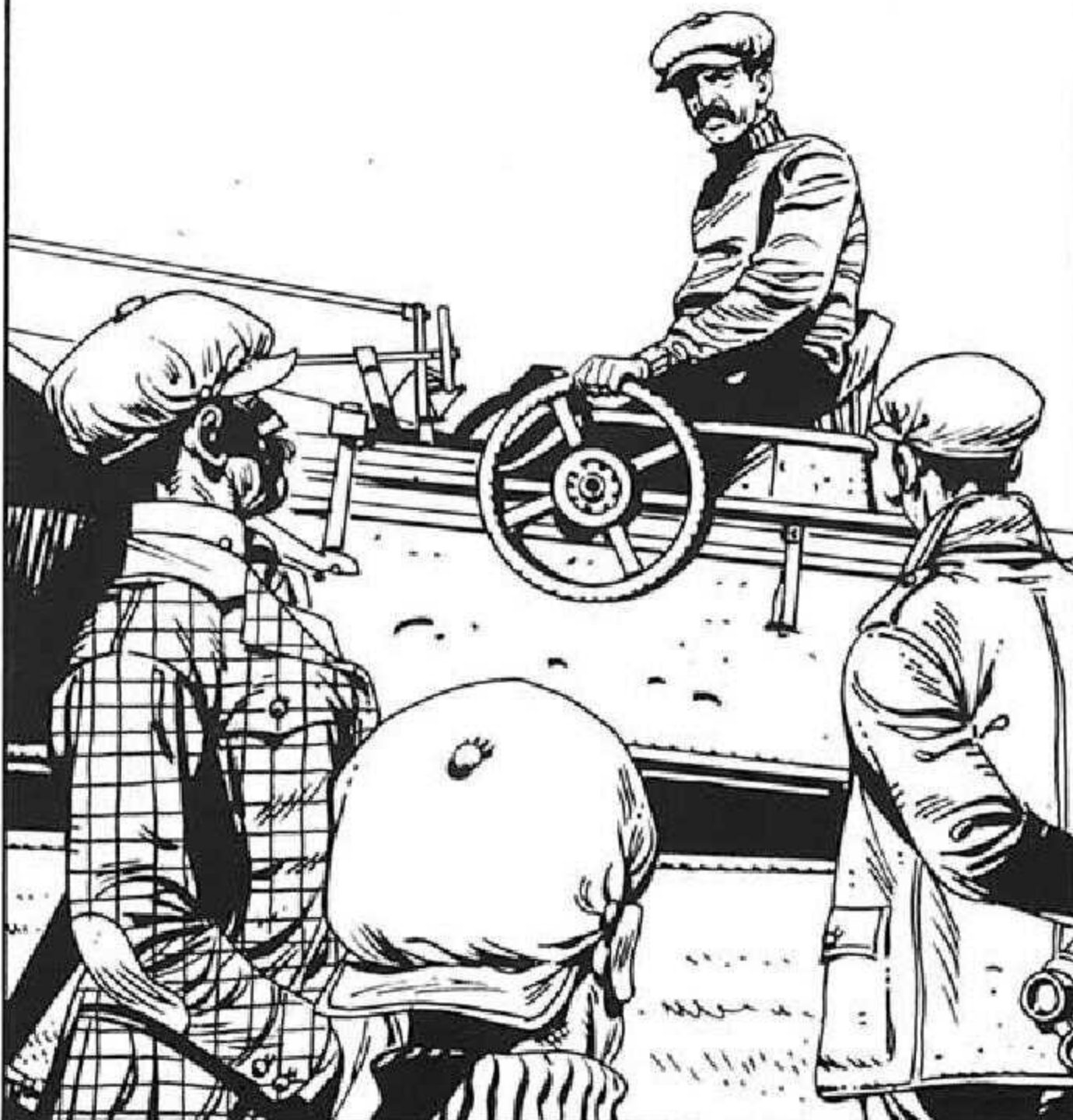

"ENTRE ÉSTAS, MERECE ESPECIAL ATENCIÓN LA DEL TEMIDO TONEL,..."



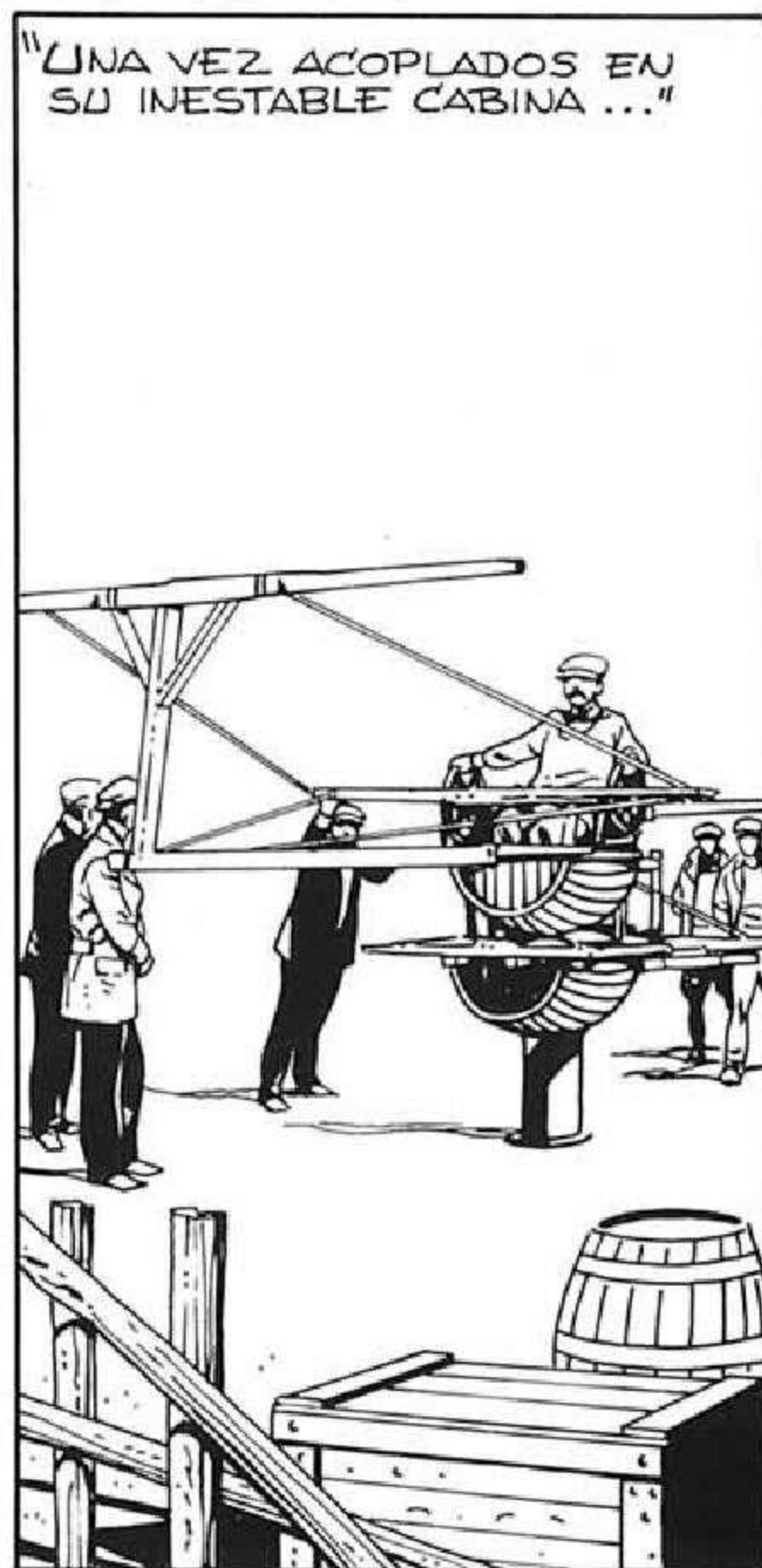
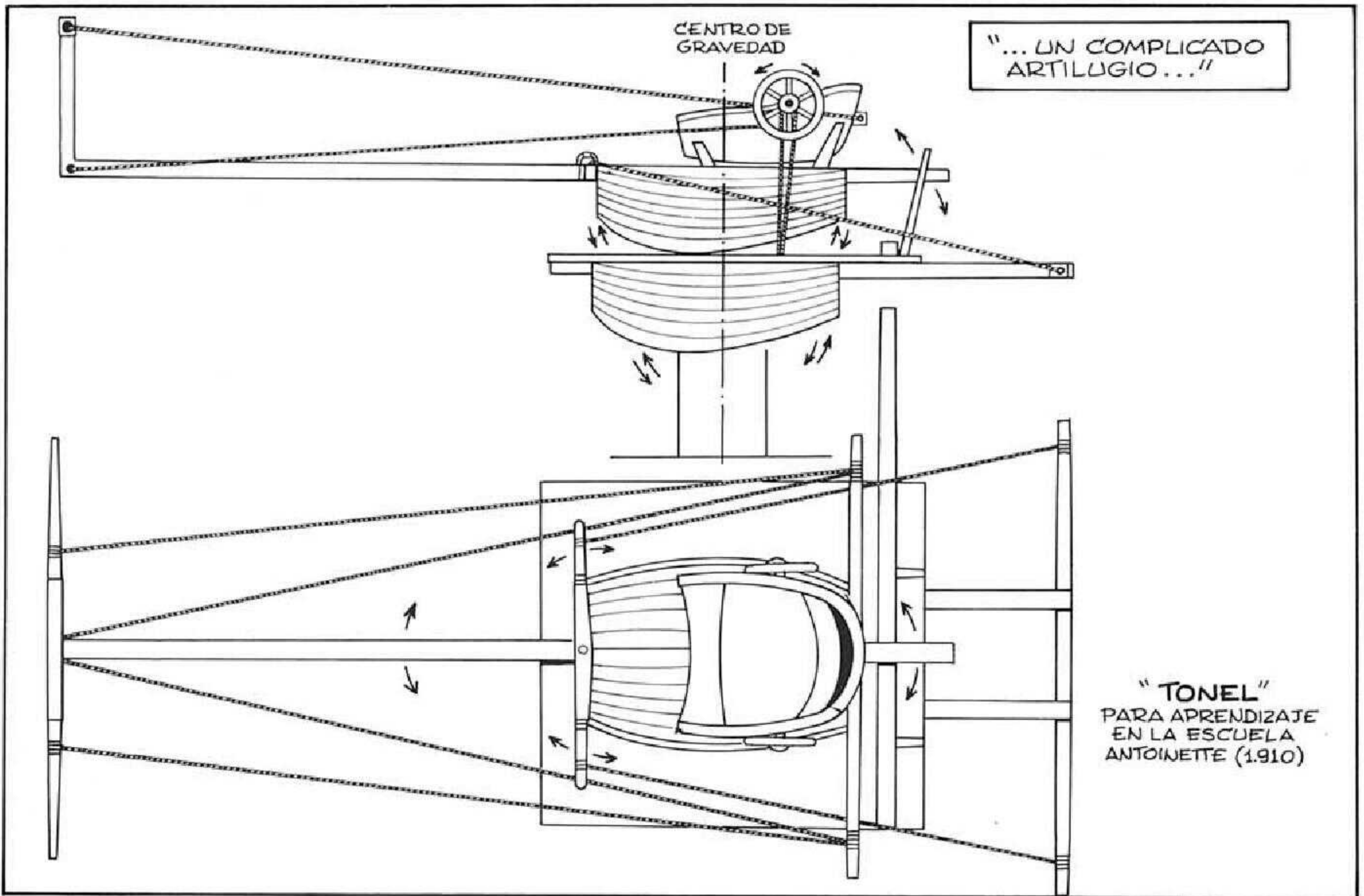



"...Y EQUILIBRAR CON LOS MANDOS EL SUPUESTO VUELO."



"LA HABILIDAD NO CORRE SIEMPRE PAREJA..."



"... CON EL ENTUSIASMO DEL FUTURO AVIADOR..."



"... QUE, CON DOLOROSA FRECUENCIA, 'ATERRIZA' BRUSCAMENTE."



"Y NO ES SU CIENCIA EL NO CAER DEL APARATO,..."

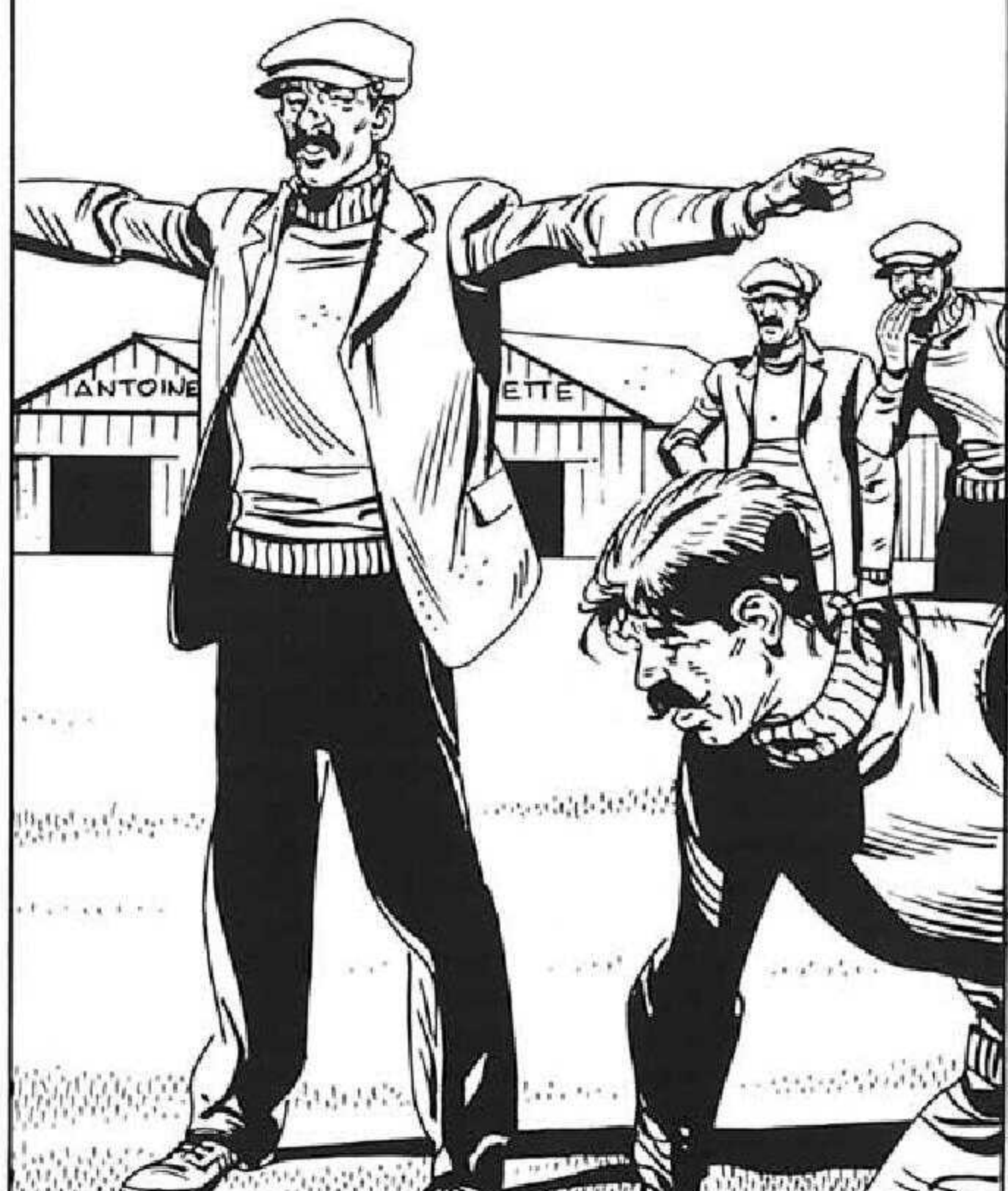

4  
2

"... SINO EL APRENDER CÓMO SE DEBE CAER."



"ES EL CASO QUE, EN TEMPORADA DE ESCUELAS, ..."



"... LA CONSULTA DEL MÉDICO DE MOLIRMELOJ..."



"... AUMENTA CON LOS CLIENTES QUE LE ENVÍA EL "SIMULADOR."



"YO, POR AHORA, ESTOY BIEN Y ESPERANZADO EN APRENDER LAS ARTES DEL VUELO."



EL INFANTE FUE EL PRIMER MILITAR ESPAÑOL QUE OBTUVO EL TÍTULO DE PILOTO DE AEROPLANOS.



# MARIA "SARMIENTO"

Guión: ANGEL FLORES  
Dibujos: J. M. CICUENDEZ



POCAS CIUDADES COMO LA MEDIEVAL TOLEDO AYUDAN A BIEN CONTAR ALGUNAS DE NUESTRAS LEYENDAS Y TRADICIONES.



ALLÍ VIVIÓ, A PRINCIPIOS DEL SIGLO XIV UNA MUJER DE NOMBRE MARÍA, ESPOSA DE D. YLLAU "EL MÁGICO", HOMBRE SABIO Y PRACTICANTE DE LA ALQUIMIA.

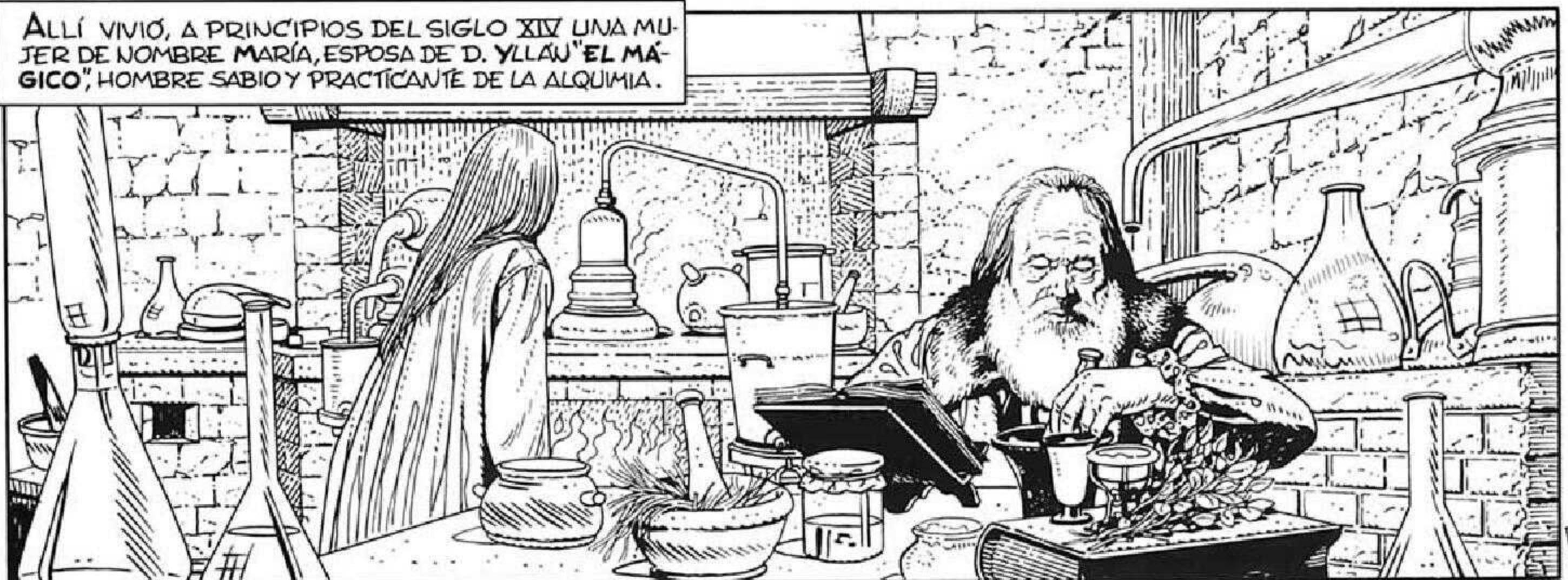

CADA DÍA, LLEVADA DE SU OBLIGACIÓN PARA CON SU MARIDO, DESCENDÍA HACIA LAS VIDES MÁS ALLÁ DEL TAJO, ...



... PARA CARGAR DE SARMIENTOS SU BORRIQUILLO Y, CON ELLOS, ALIMENTAR EL FUEGO DEL ALQUIMISTA.



AQUEL DIARIO PASEO, A SOLAS CON SU ANIMAL, LE BRINDABA OCA SION PARA CONCEBIR ILUSIONES QUE LE COMPENSARAN DE SUS PENOSAS TAREAS DOMÉSTICAS.



MIRA "SALOMÓN", QUÉ LIGERAS LAS AVES; ELLAS VUELAN LEJOS DE ESTE DURO SUELO Y ESTA PESADA CARGA.



¡QUÉ DISTINTA SERÍA NUESTRA EXISTENCIA SI TUVIERAMOS ALAS COMO ELLAS!

91  
Cic

2  
3

EL CARINOSO ADELATIVO CON QUE SUS VECINAS LA CONOCÍAN LE VOLVÍA A SU REALIDAD, NO DESEADA.



¡CON DIOS, MARÍA "SARMIENTO"!

CON ÉL QUEDES.

SUS DÍAS PASABAN ENTRE LA MONOTONÍA DEL RUTINARIO TRABAJO.

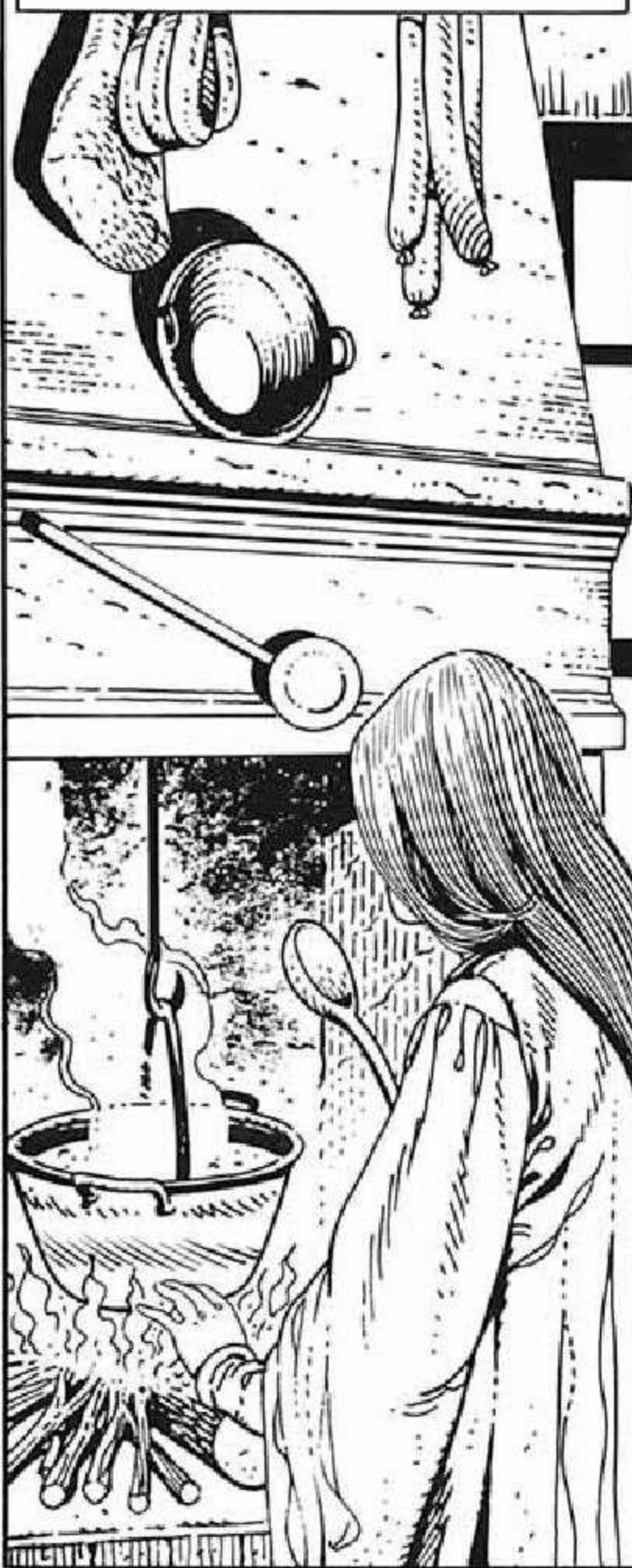

SOLO CUANDO ACABABA LA FAENA, SUBÍA PRESUROSA AL TEJADO,



DESDE DONDE SE EXTASIAABA EN LA CONTEMPLACIÓN DEL VUELO DE LOS PÁJAROS.



SU FASCINACIÓN ERA TAL QUE IMAGINABA SURCAR EL CIELO COMO ELLOS.



UN VERANO, EN TARDE TORMENTOSA, MARÍA ACUDIÓ COMO SIEMPRE A SU PALOMAR.



LAS AVES, TEMEROSAS DE LAS TURBULENCIAS, ALETEABAN BUSCANDO REFUGIO.



MARÍA, QUERIENDO OFRECERLES AMPARO, SE AUPO AL TEJADO Y EXTENDIÓ SUS BRAZOS.



EL VIENTO, AMIGO DE TANTAS TARDES, INFLO SUS AMPLIOS ROPAJES...



...Y MARÍA "VOLÓ" LARGO TRECHO LLEVADA POR EL TORBELLINO.

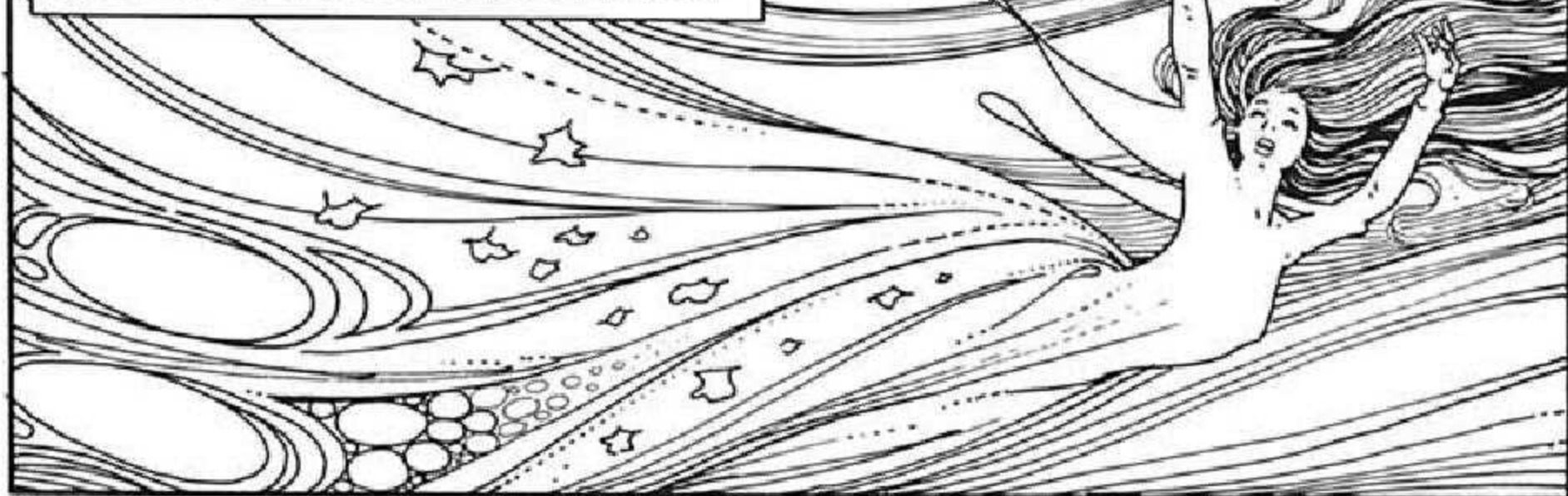



ESTOY EN EL AIRE, ¡¡VUELO!!



EL ASOMBRO DIÓ PASO A LA FELICIDAD EN SU ROSTRO,

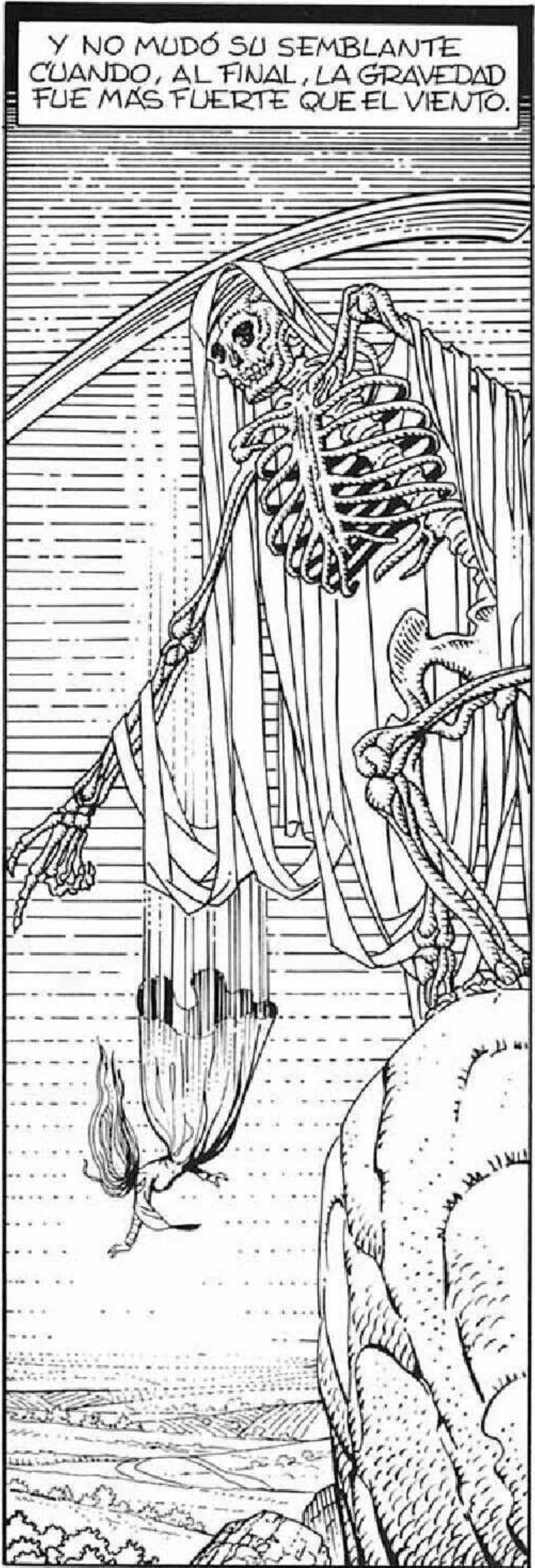

Y NO MUDÓ SU SEMBLANTE CUANDO, AL FINAL, LA GRAVEDAD FUE MÁS FUERTE QUE EL VIENTO.



JUNTO A LILLO QUEDÓ SU CUERPO INERTE TENDIDO, MIRANDO Y SONRIENDO HACIA EL CIELO.

EL SUCESO CORRIÓ DE BOCA EN BOCA  
Y DE COPLA EN COPLA.



LA TRADICIÓN ORAL  
DESVIRTUÓ LA INTENCIÓN  
DE MARÍA, CUYA HISTORIA  
QUEDÓ PARA LA CHAUZA  
POPULAR ; ...

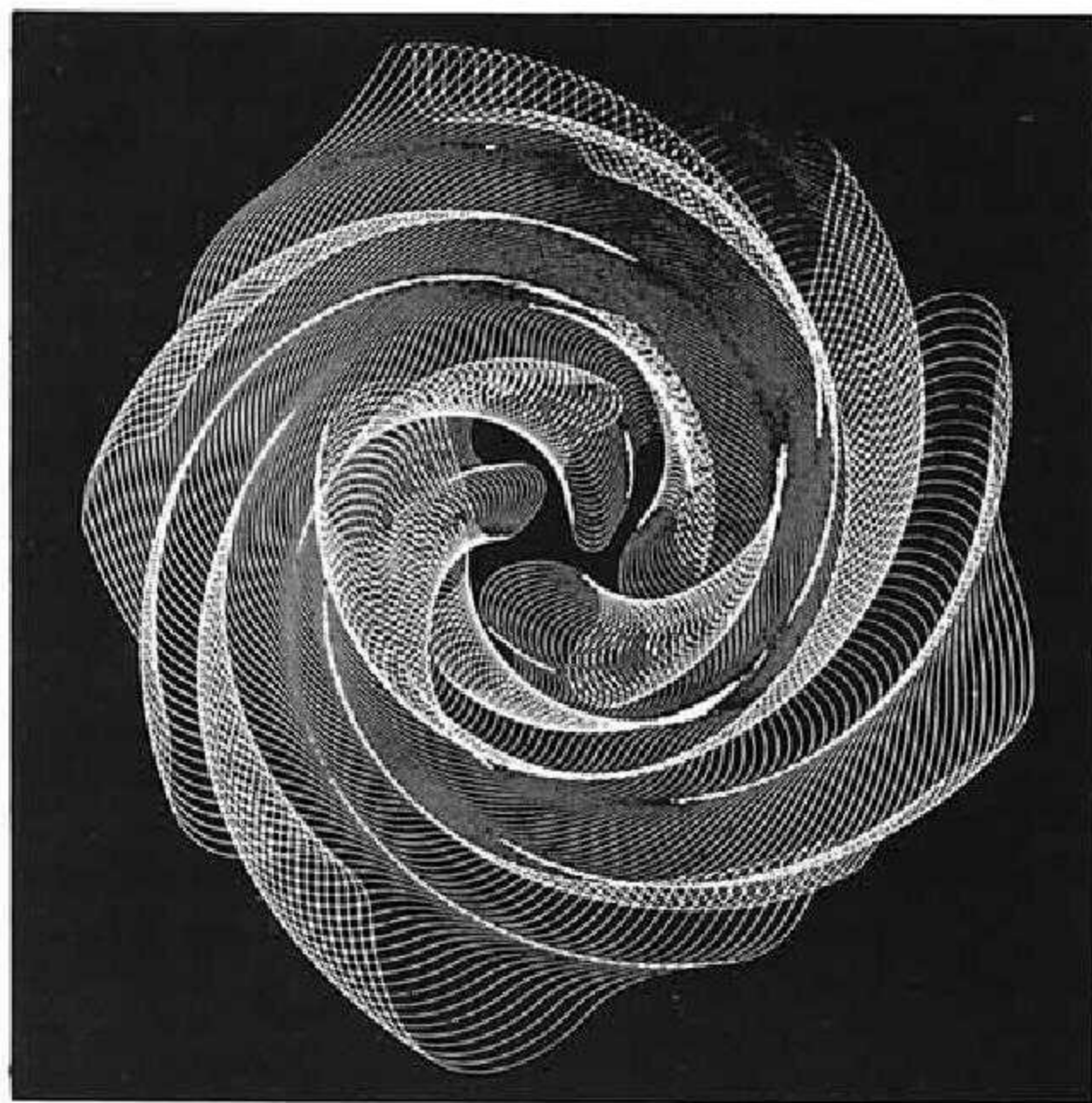

MARÍA SARMIENTO  
SE FUE AL PALOMAR  
Y SE LA LLEVÓ EL VIENTO,  
Y TANTO MÁS SOPLABA  
CUANTO MÁS ALTO VOLABA.



PERO OTRA BONITA VERSIÓN TAM-  
BIÉN NOS HABLA DE AQUELLO. ASÍ,  
LOS ANTIGUOS AVIADORES QUE BUS-  
CABAN LA RUTA HACIA MADRID DES-  
DE MURCIA , ...



...SIEMPRE ENCONTRABAN  
COMO MEJOR REFERENCIA  
DE SU ITINERARIO DOS CA-  
RACTERÍSTICOS CERROS .



¡MIRA,  
LAS "TETAS"  
DE LILLO!



QUIZÁS BAJO ELLOS LATE EL CORAZÓN  
DE AQUELLA MÍTICA MUJER PRECURSO-  
RA DE NUESTROS VUELOS, CUYOS PECHOS  
MUTARON EN LA OROGRÁFICA FORMA  
PARA GUIAR A LOS VIAJEROS DEL CIELO.



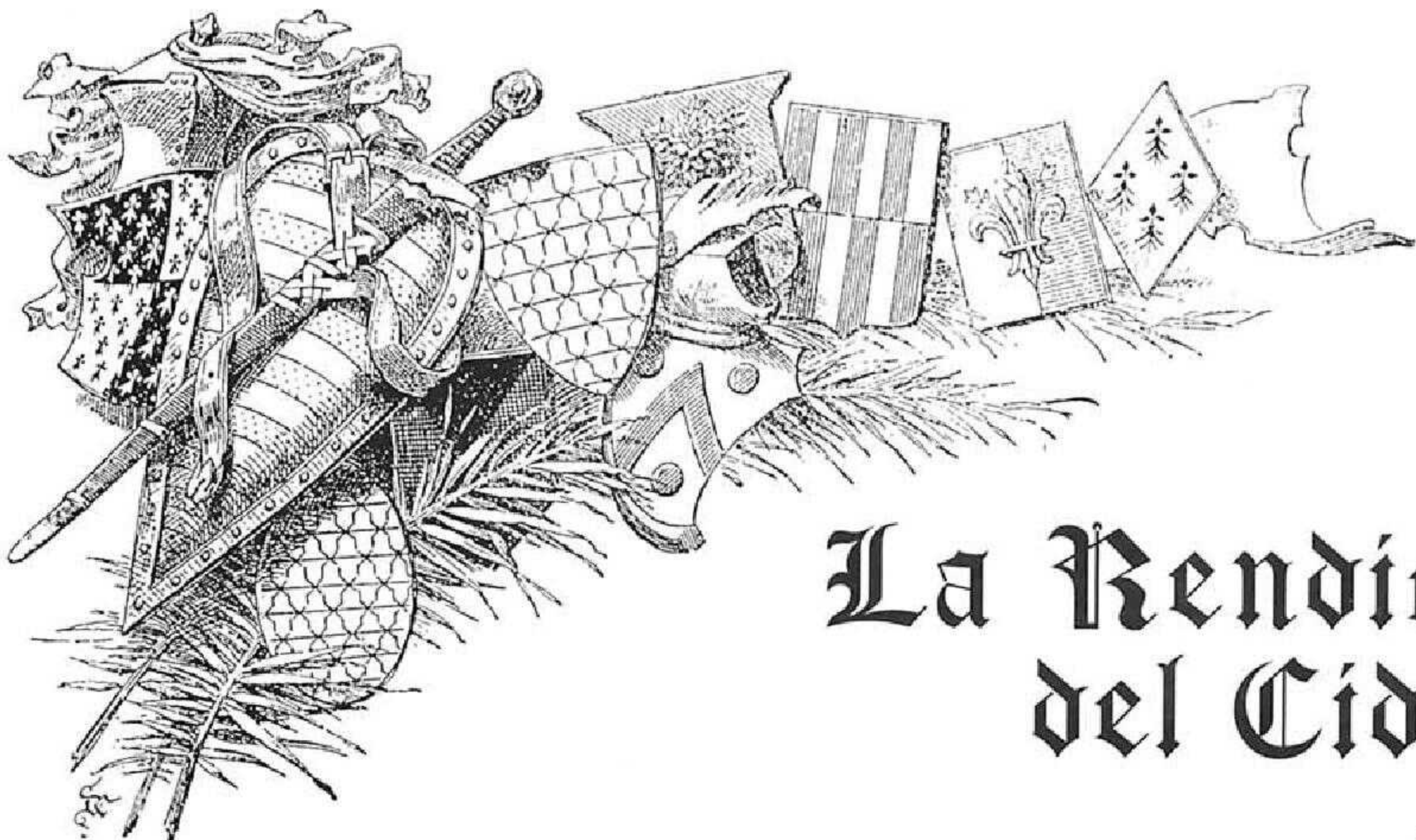

# La Rendición del Cid

Guión: A. FLORES  
Dibujos: CIC





"YO VOLABA CASI TODOS LOS DÍAS  
POR TIERRAS DE LA MANCHA, A VECES  
CON PASAJERO ..."

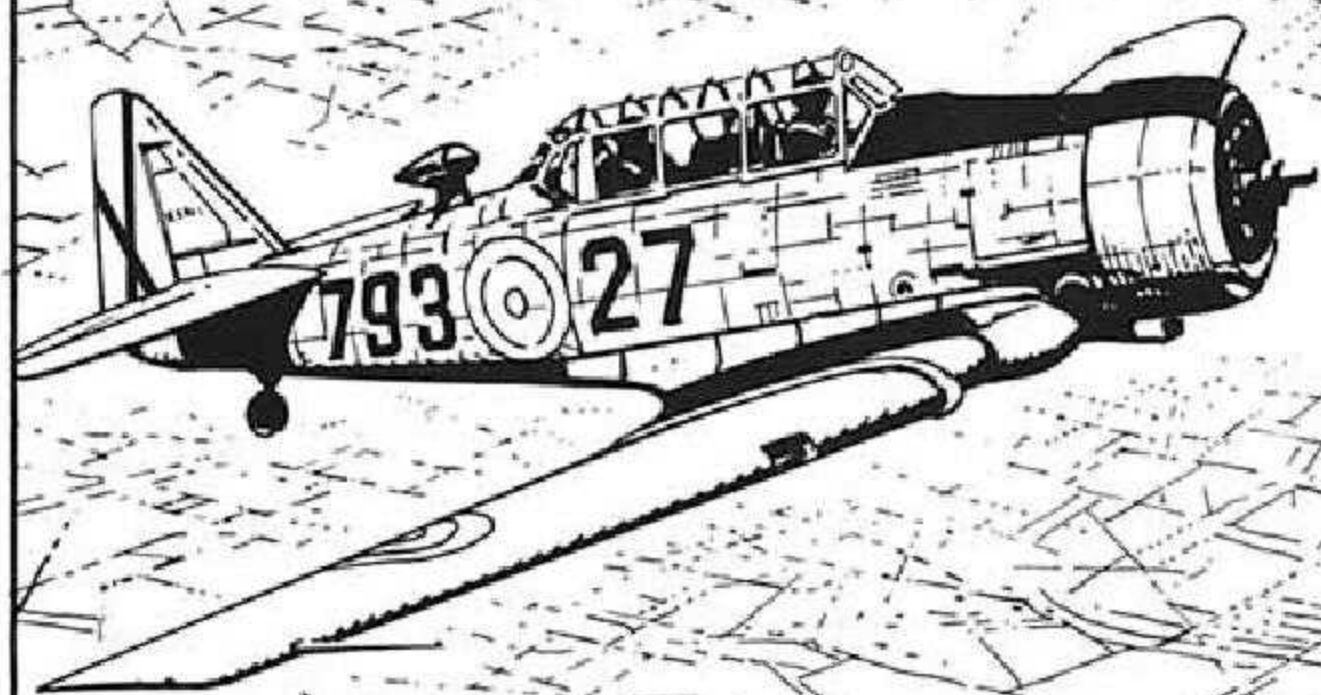

92  
C/C

MIRA,  
AQUELLO ES  
BELMONTE; DARE-  
MOS UNA PASADA  
A SU BONITO CAS-  
TILLO.



¡QUE CURIO-  
SO, PARECE  
ENGALANADO!

BAJAREMOS  
A ECHAR UN  
VISTAZO.



"EN TIERRA, AJENOS A LA SORPRE-  
SA, SE AFANABAN EN EL RODAJE!"



¡MAGNÍFICO  
PLANO!

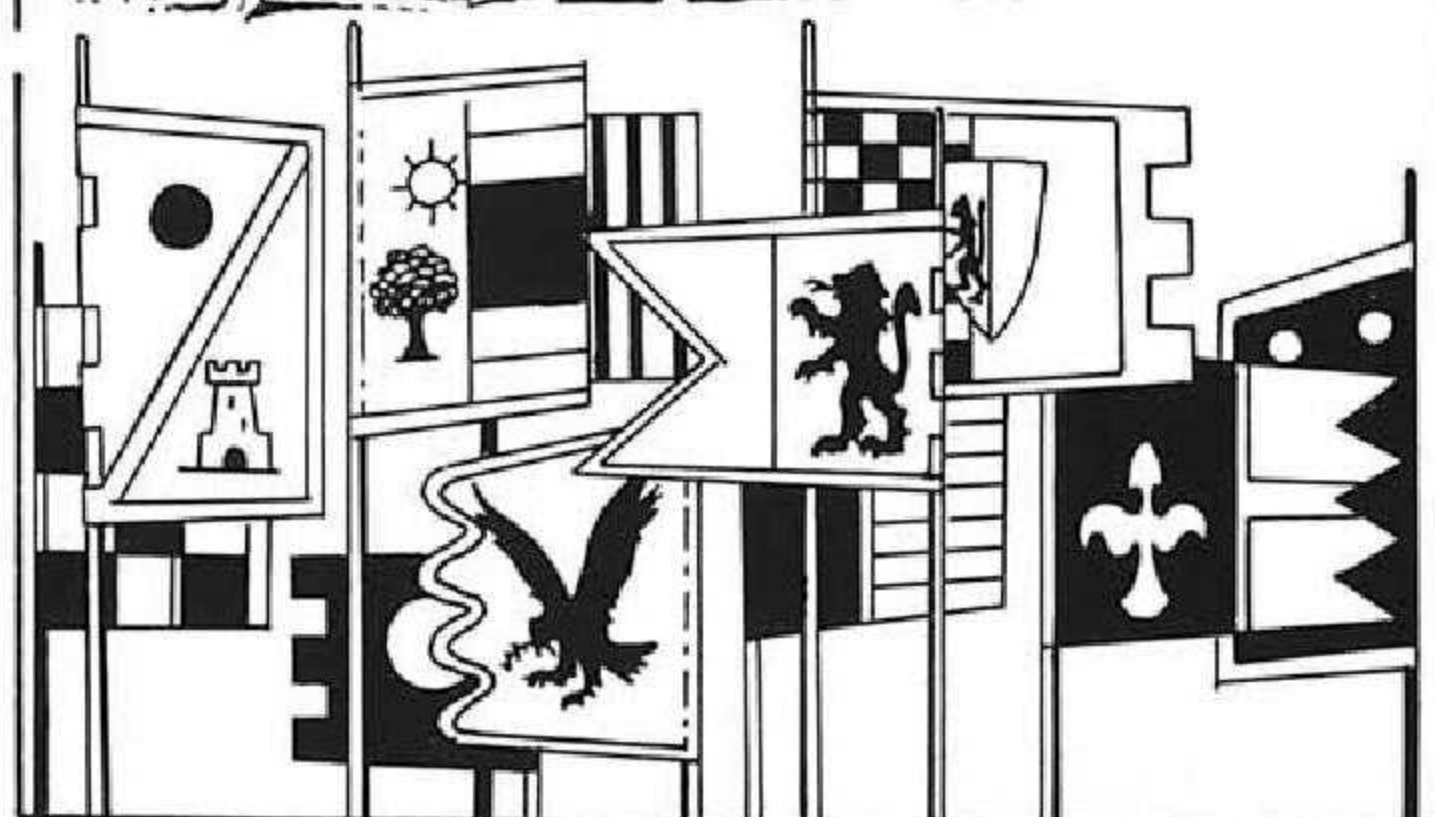

3  
4





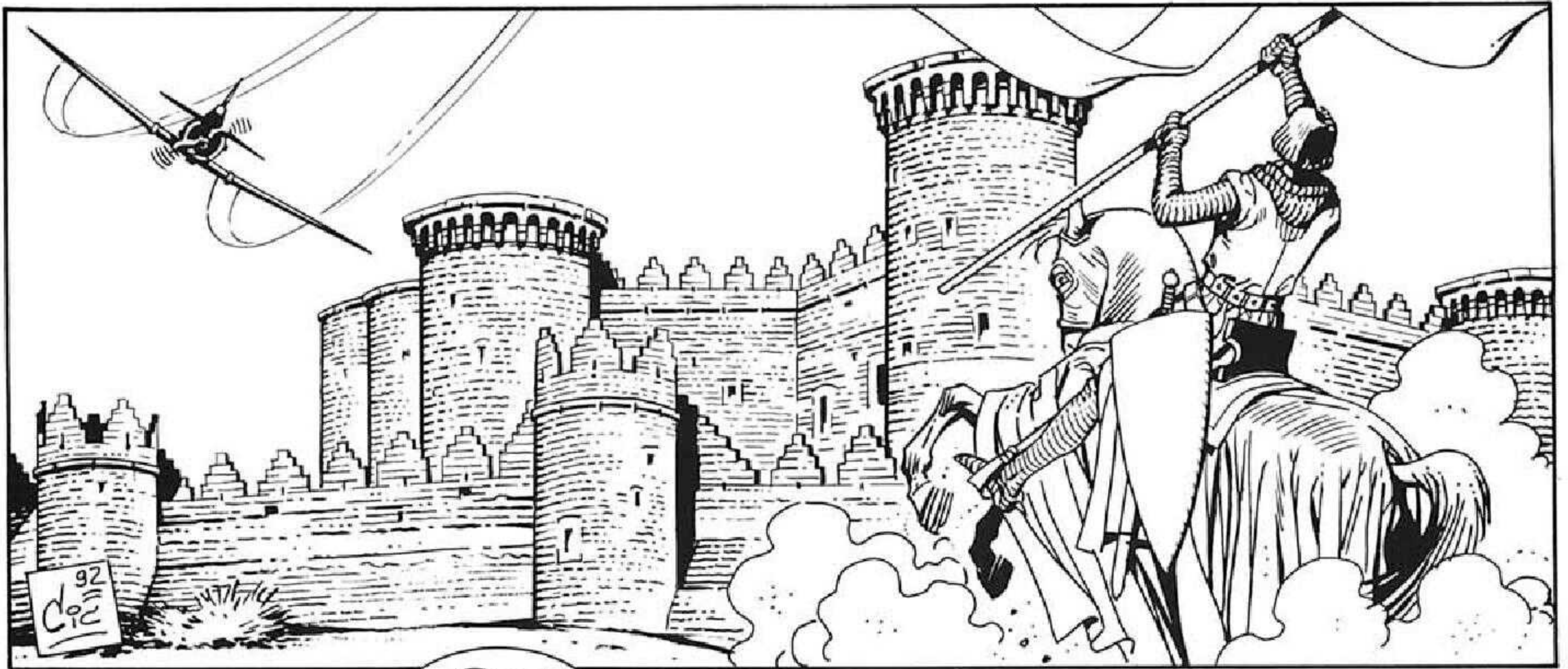

# El Primer Aviador

GUION: ANGEL FLORES  
ILUSTRACIONES: CIC

SIEMPRE HAN EXISTIDO CURIOSOS DISPUESTOS A RECOGER TRADICIONES QUE DIVULGAR, PARA DISTRACCIÓN DE MUCHOS E INQUIETUD ESTUDIOSA DE UNOS POCOS. ASÍ PUDO PASAR EN EL PUEBLO BURGALÉS DE CORUÑA DEL CONDE, A PRINCIPIOS DE NUESTRO SIGLO.

UN CRONISTA, JUAN ALBARELLOS, SUPO POR SUS HABITANTES DE LA LEGENDARIA HAZAÑA DEL CLUNIENSE DIEGO MARÍN, ...

... UN PASTOR QUE VIVió EN LA SEGUNDA MITAD DEL SIGLO XVIII Y DEL QUE SE CONTABA ESTA HISTORIA:

ESCUCHA, SILENCIOSO COMPAÑERO, EL ECO DE LAS LEGIONES ROMANAS QUE TRANSITARON ESTOS CAMINOS.

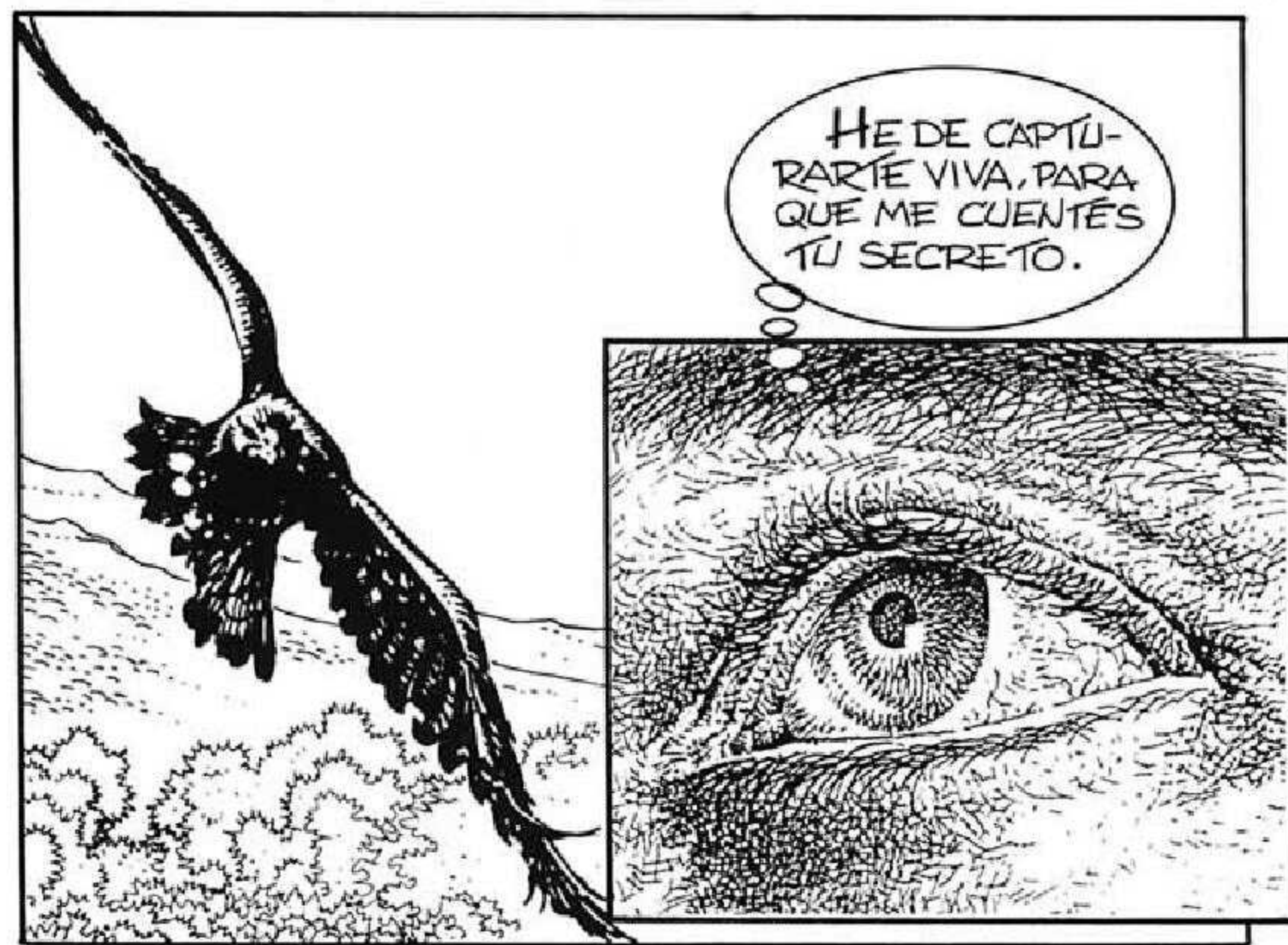





¿UN LIBRO?  
¿LEER? ¡PERO  
SI PARECE UN  
PAJARO! ESTE  
DIEGO...



PASADO UN TIEMPO  
DIEGO VISITÓ CON  
DISCRECIÓN A SU  
AMIGO EL HERRERO.

MIRA, ASÍ SE-  
RÁN LAS ALAS, CON  
ESTRUCTURA DE MA-  
DERA, VARILLAS DE  
HIERRO Y ALAMBRE  
ENTRECRUZADO.



PERO PESARÁ  
COMO UN PECADO  
MORTAL, DIEGO.

LO TENGO  
CALCULADO Y SÉ  
QUE ME PERMITIRÁ  
VOLAR ¡AYÚDAME,  
BUEN AMIGO!

NO SÓLO EL HERRERO, SINO TAM-  
BIÉN SU PROPIA HERMANA Y OTRO  
AMIGO, JOAQUÍN BARBERO, LE  
AYUDARON EN SU EMPRESA.



APROVECHARÉ  
EL VIENTO DE ESTA  
VAGUADA PARA INTEN-  
TAR LLEGAR AL  
OTRO CERRO.

¡POR DIOS,  
DIEGO, TEN  
CUIDADO!



3  
5



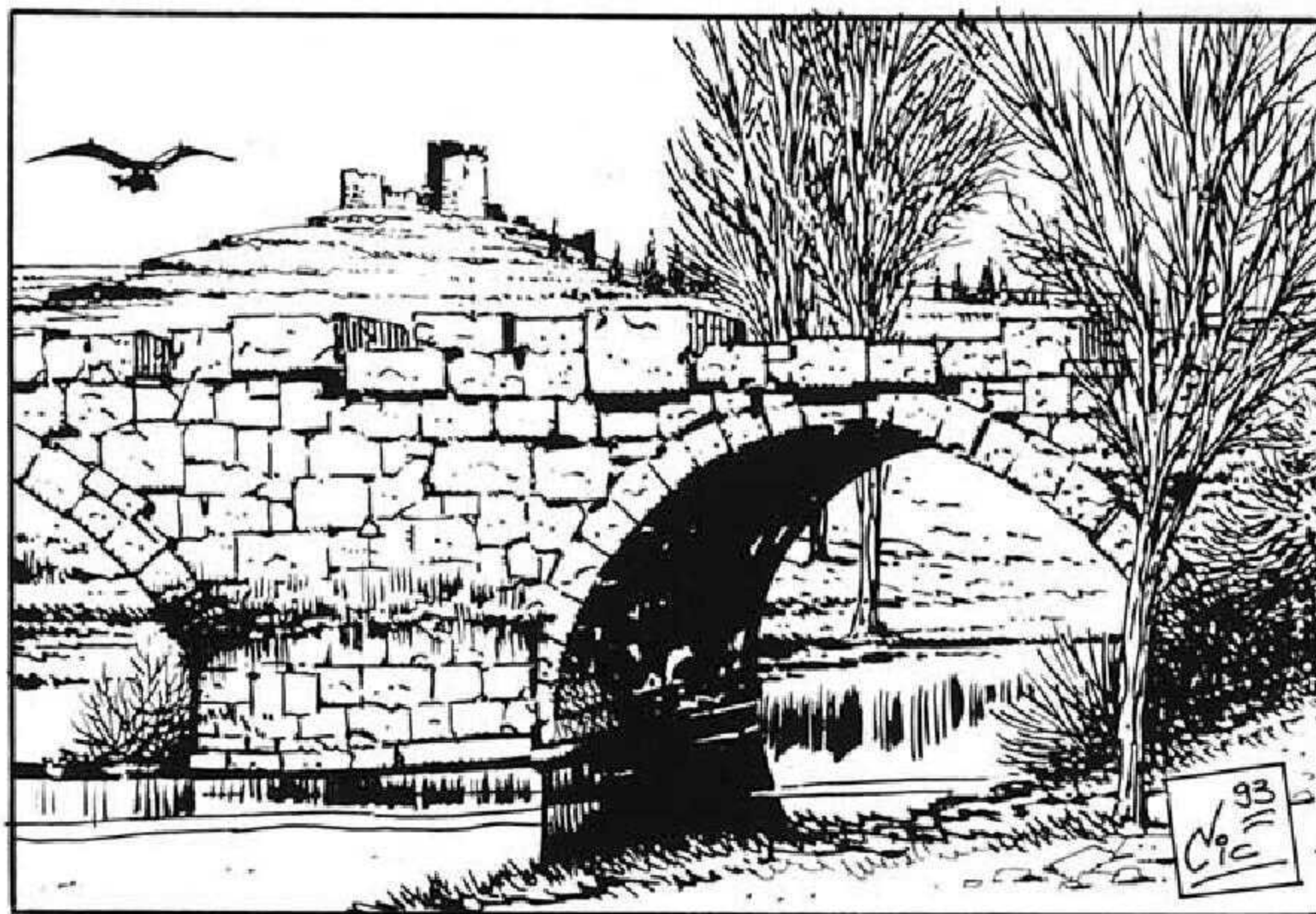
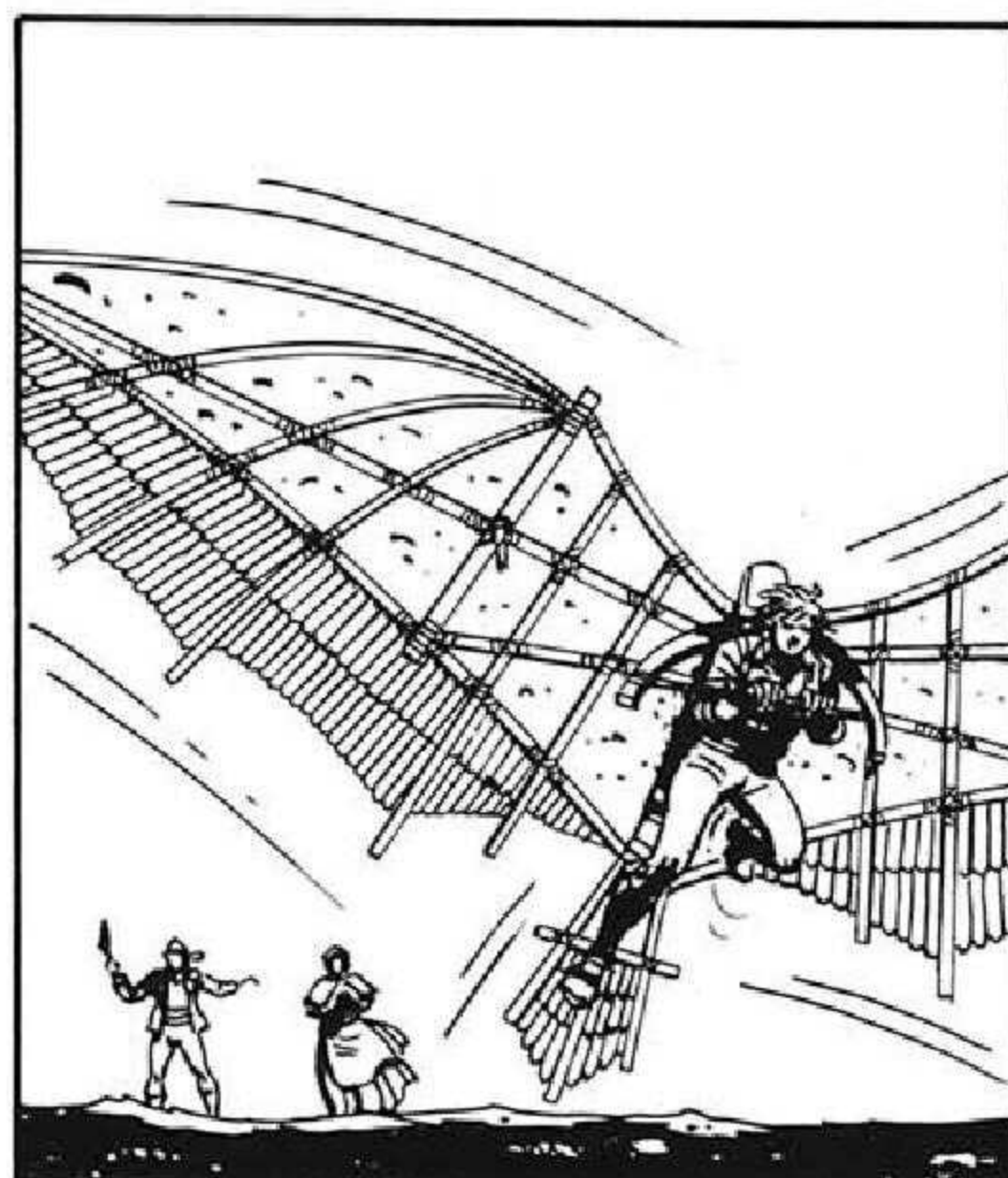
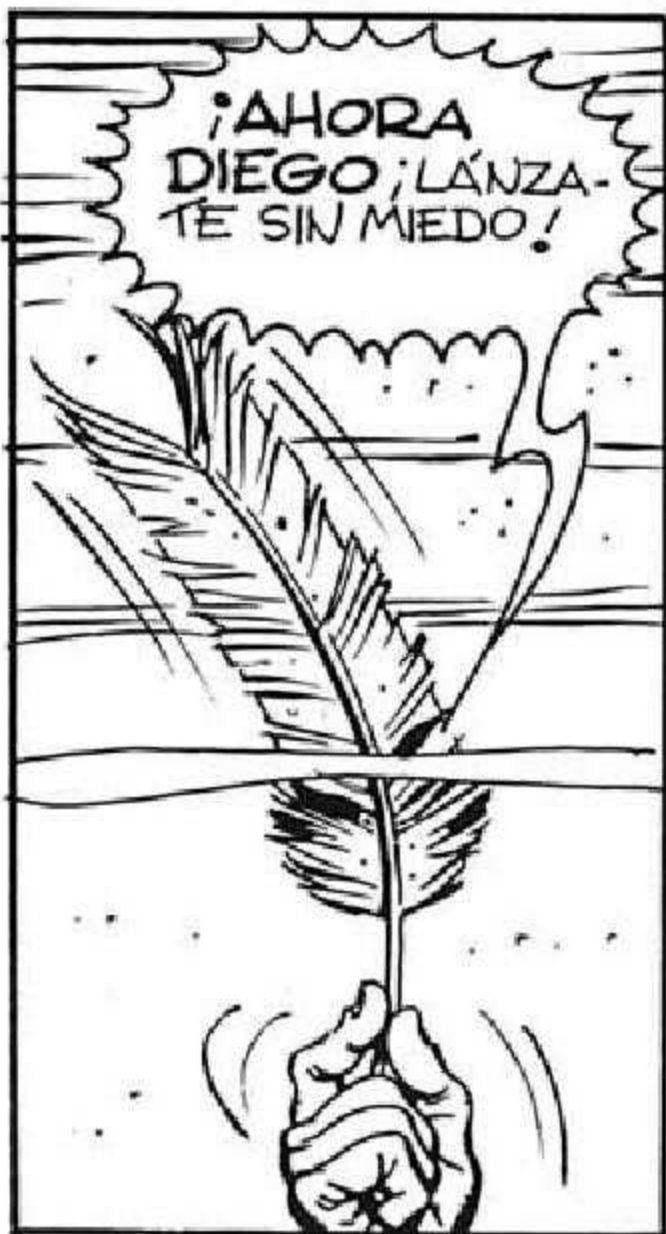

TRAS UN VUELO PLANEADO DE CASI 400 m.,  
DIEGO FUE A CAER EN TIERRAS DE LABOR.



¡DIEGO,  
DIEGO!  
¿ESTAS BIEN?

HA SIDO MA-  
RAVILLOSO.



¡OH DIEGO,  
QUÉ MIEDO  
HE PASADO!

ESTÁ BIEN, TAN SOLO  
UN PERNO SE HA ROTÓ.  
HABRÉ DE DECIRLE AL  
HERRERO QUE LO HAGA  
MÁS FUERTE.



UNA VEZ  
REFORZADO, VOL-  
VERÉ A VOLAR Y  
ESTA VEZ LLEGARÉ  
HASTA EL BURGO.



PERO LA INCOMPRESIÓN, EL MIEDO Y LA  
IGNORANCIA CONDENARON EL ARTÉFACTO A  
LAS LLAMAS Y UNA MORTAL TRISTEZA ACABÓ  
CON SU INGENUO DESCUBRIDOR.



# El zapatero de Groff

GUIÓN: ANGEL FLORES  
ILUSTRACIONES: CIC



CUANTOS PRECURSORES DEL VUELO HUMANO PAGARON CON SU VIDA LA OSADÍA DE DESAFIAR LAS LEYES DE LA GRAVEDAD.

UNO DE ELLOS FUE EL ZAPATEIRO VICENT DE GROFF, QUE EN 1873 SE CONSTRUYÓ UN EXTRAÑO ARTILUGIO VOLATIL.

ESTE CHASIS ME SIRVE DE BARQUILLA, ESTAS ALAS BATIÉNTES DE 11 M. ME HARÁN VOLAR Y ESTA COLA DE 9 M. ME PERMITIRÁ DIRIGIRME.

¡TU Y TUS IDEAS!

SUS PRIMEROS ENSAYOS, EN BRUSELAS NO DESPERTARON SI NO CIERTA BURLA.

¡HABRASE VISTO, PARECE UN PATO!

¡SE PARTIRÁ EN PEDAZOS!

© 94  
CIC

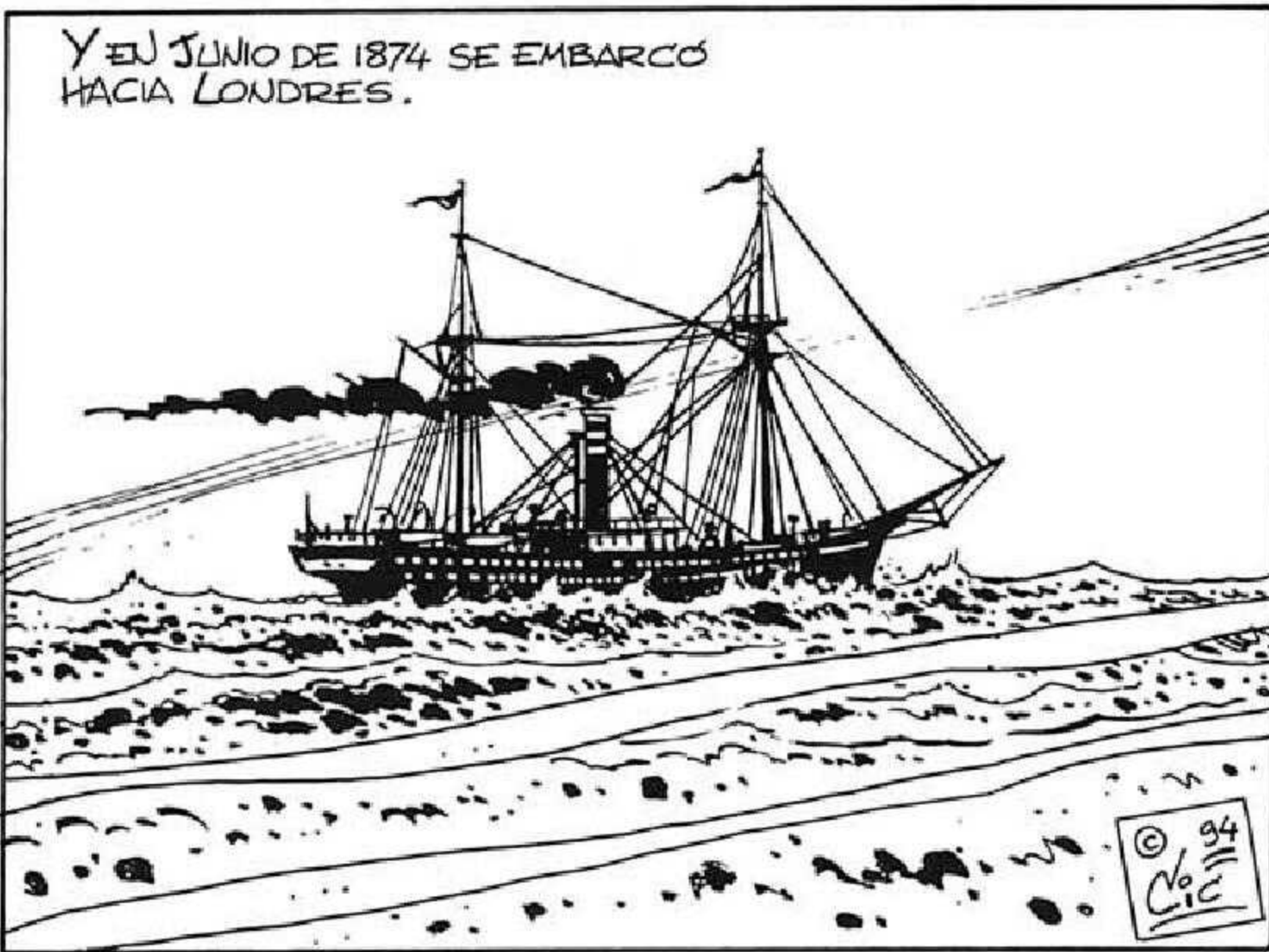



FUE ELEGIDO EL DÍA 9 DE JULIO PARA LA PRUEVA DEFINITIVA.

NO PUEDES LANZARTE DESDE TAN ALTO. RENUNCIA, QUERIDO...

LO CONSEGUIRÉ, MUJER, ESTOY SEGURO.



Y ASÍ, EN LOS JARDINES DE CREMORNE, EMPEZÓ LA ASCENSIÓN.

¡VALOR, QUERIDA, VENDRÉ A POSARME JUNTO A TI!

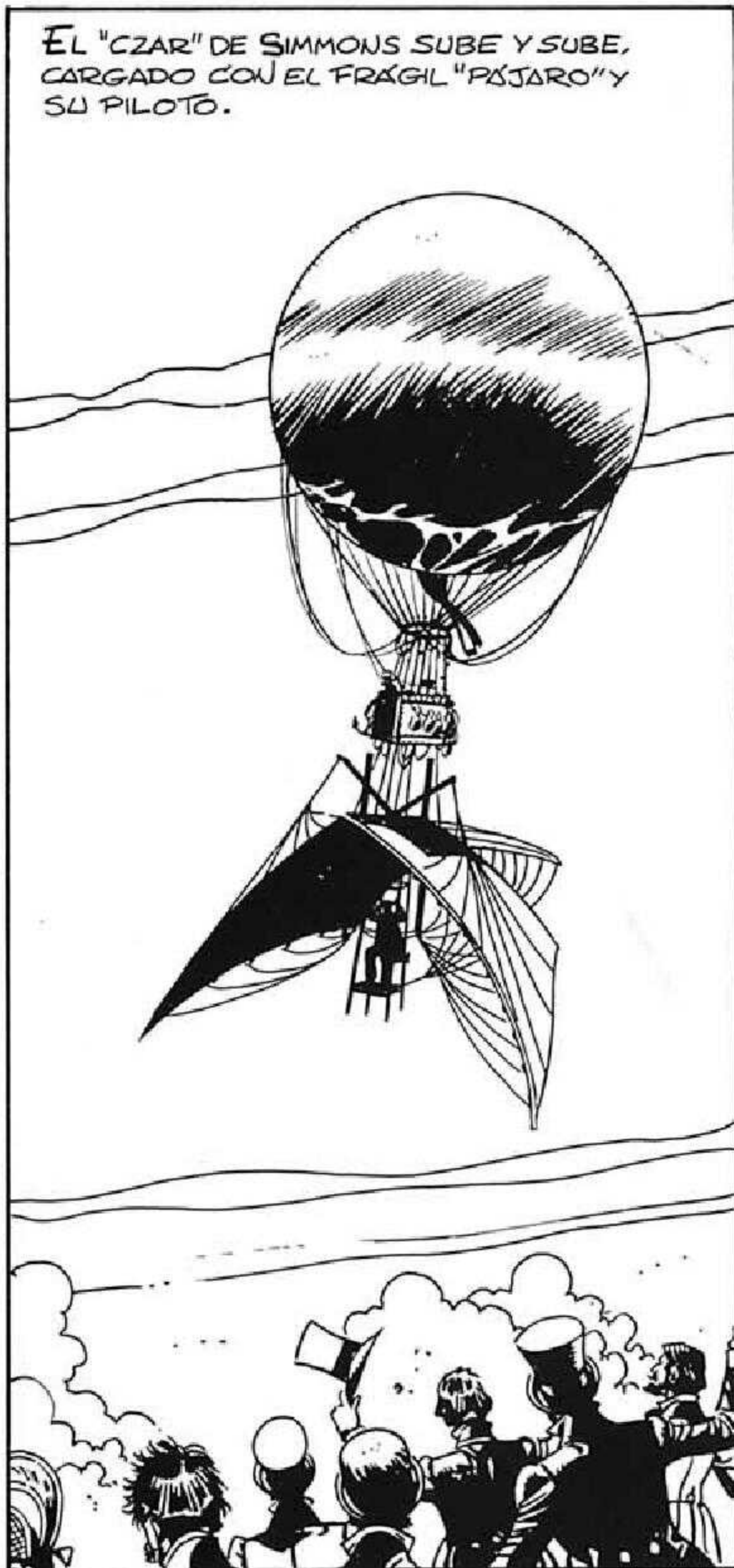

EL "CZAR" DE SIMMONS SUBE Y SUBE, CARGADO CON EL FRÁGIL "PÁJARO" Y SU PILOTO.

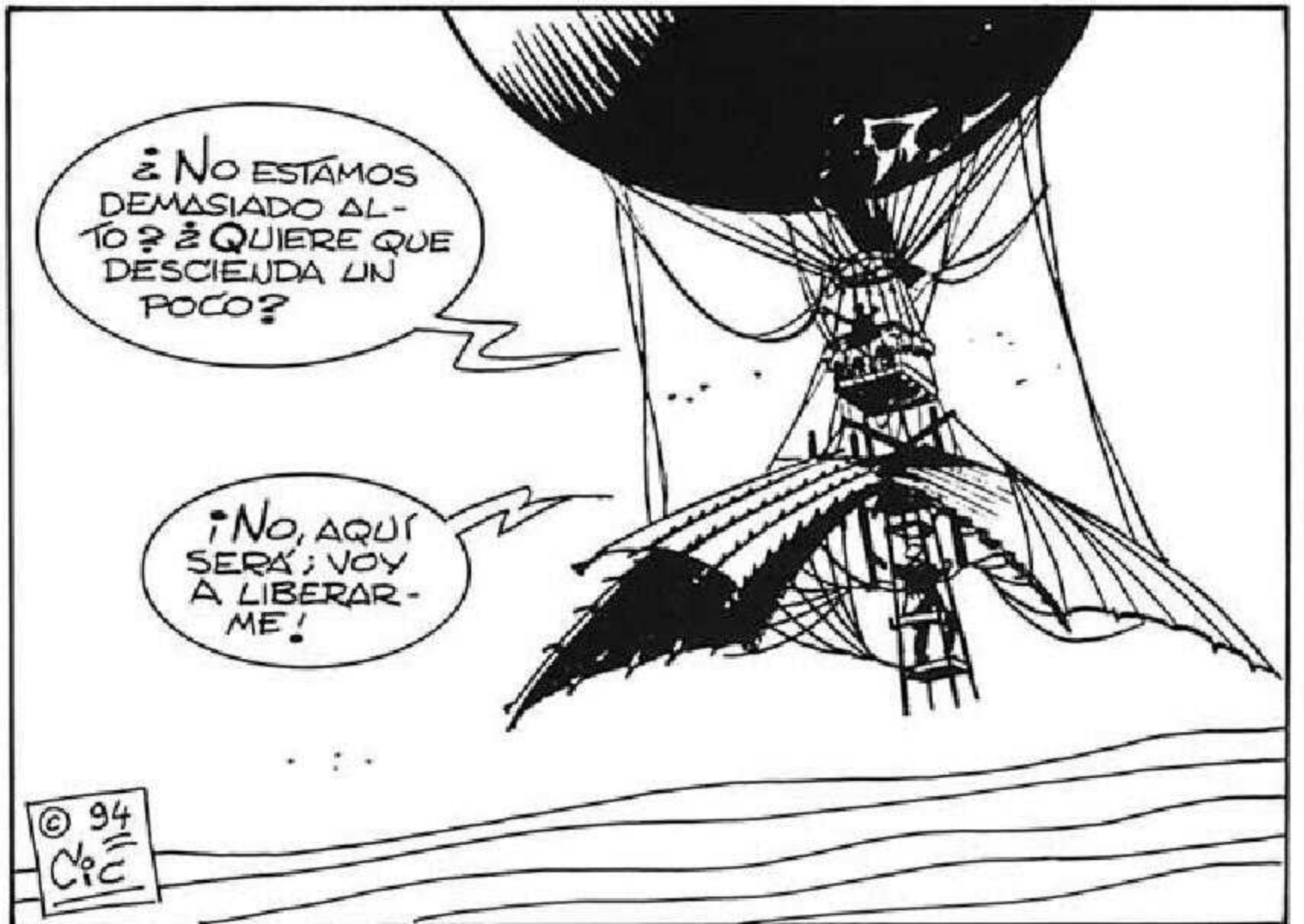

¿NO ESTAMOS DEMASIADO ALTO? ¿QUIERE QUE DESCienda UN POCO?

¡NO, AQUÍ SERÁ; VOY A LIBERARME!

© 94  
CIC

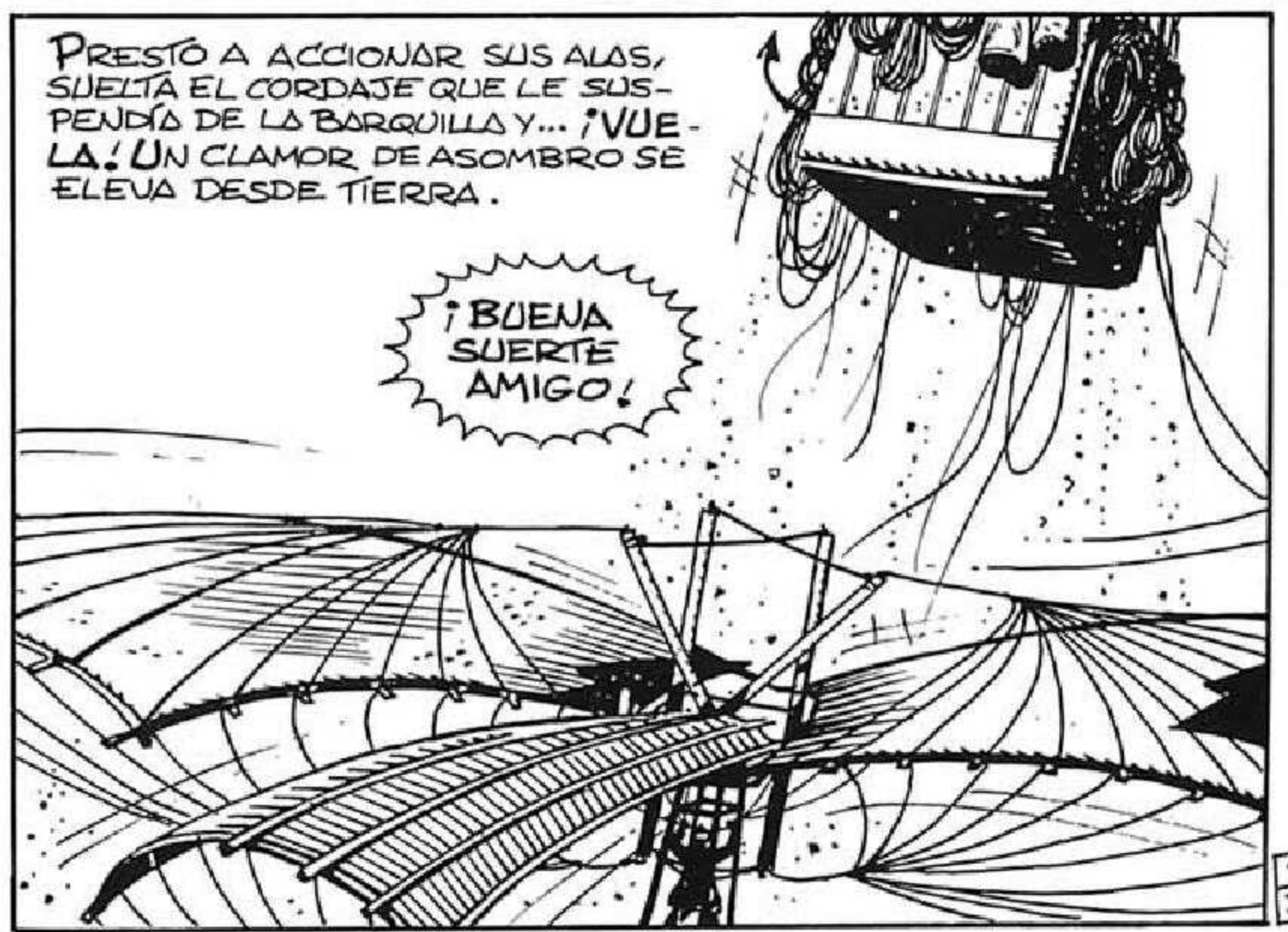

PRESTÓ A ACCIONAR SUS ALAS, SUELTA EL CORDAJE QUE LE SUSPENDÍA DE LA BARQUILLA Y... ¡VUELA! UN CLAMOR DE ASOMBRO SE ELEVA DESDE TIERRA.

¡BUENA SUERTE AMIGO!

1/3

PERO, AGOTADO POR EL ESFUERZO PIERDE EL CONTROL DE SUS MANDOS ...



¡ CIELOS, LAS CUERDAS !! SE ME HAN ESCAPADO !!



EN TIERRA, EL HORROR DESPLAZA AL ENTUSIASMO ANTE LA IRREMEDIABLE CAIDA.

¡¡ SE VA A MATAR ...

¡ POBRE DESVENTURADO!

¡¡ VICENT!!  
¡¡ DIOS MÍO!!



¡ IMPOSIBLE ATRAPARLAS!  
¡¡ DIOS MÍO, ESTÓY PERDIDO!!



EL MALOGRADO PIONERO SE ESTRELLÓ CON SU ARTILUGIO EN UNA DE LAS CALLES DEL BARRIO DE CHELSEA, DONDE LE RECOGIERON JUNTO A SU MUJER, DESFALECIDA; DE GROOF MORIRÍA INSTANTES DESPUÉS EN UN HOSPITAL.



# Tetuán, 1923

GUION: ANGEL FLORES  
ILUSTRACIONES: CIC

EN ABRIL DE 1923, LA AVIACION MILITAR RECIBIO SU BANDERA DE MANOS DE LOS REYES EN ACTO CELEBRADO EN LA BASE DE TABLADA.



"DURANTE LOS LARGOS PERIODOS DE LA HISTORIA DE ESPAÑA, EL SOL HA BAJADO A BESAR LA BANDERA A TODOS LOS RINCONES DE LA TIERRA Y A LOS ÁMBITOS TODOS DE LOS MARES; AHORA VA ELLA EMPUJADA POR VOSOTROS A BUSCARLE, ELEVÁNDOSE EN EL ESPACIO COMO EL ECO VIBRANTE DE UN HIMNO SUBLIME DE AMOR A ESPAÑA Y DE CUMPLIMIENTO DEL DEBER!"

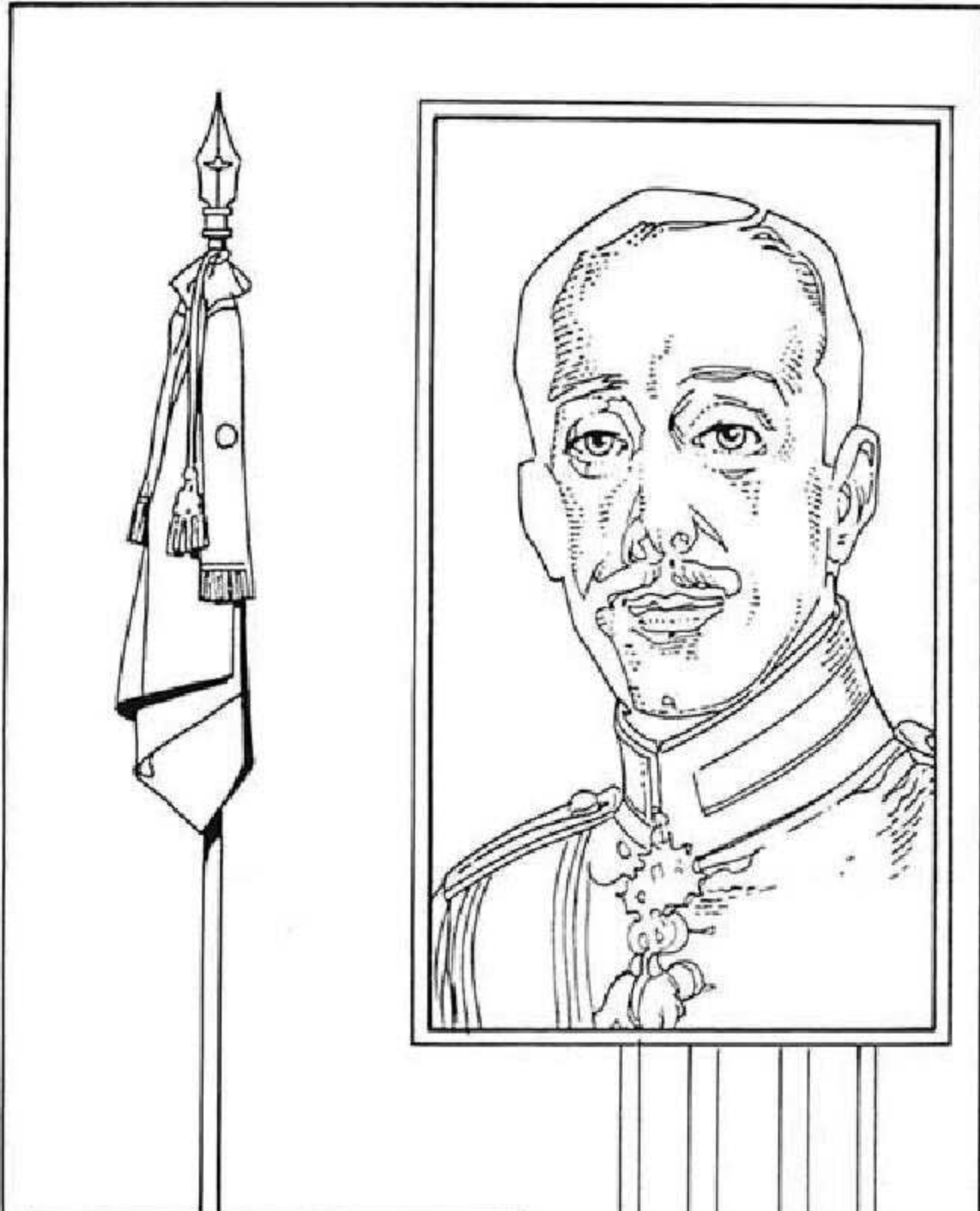

"EN NOMBRE DE LA PATRIA, IMPONGO A VUESTRA BANDERA LA MEDALLA MILITAR, EN PREMIO A VUESTRO HEROICO COMPORTAMIENTO.

¡AVIADORES,  
VIVA ESPAÑA!"



AQUELLAS PALABRAS RESONABAN CON ECO ESPECIAL EN MUCHOS RINCONES DEL LEJANO MARRUECOS.

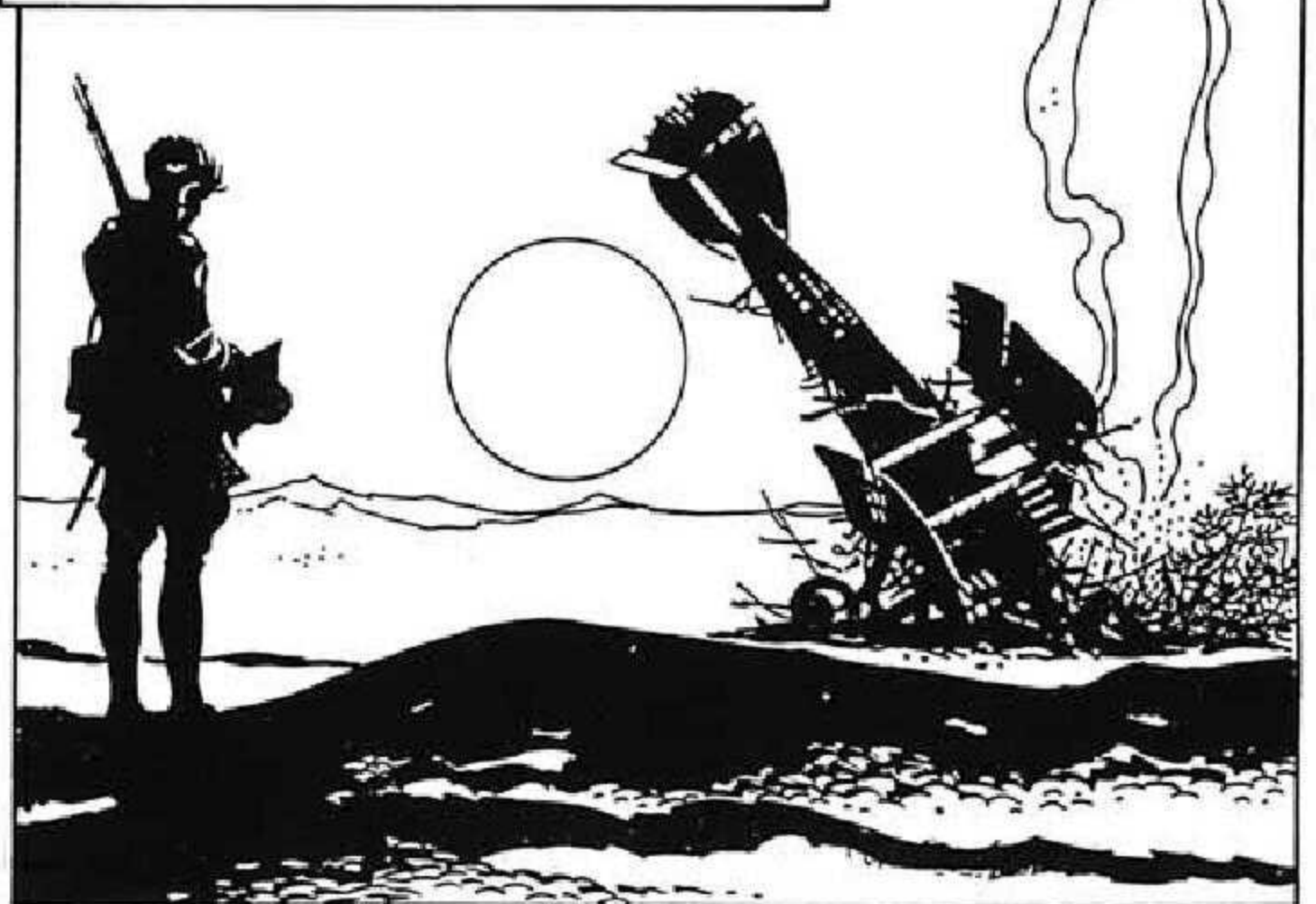

EL CABECILLA ABD-EL-KRIM CONTRAATA-CABA FERROZMENTE NUESTRAS POSICIONES AISLADAS EN EL SECTOR DE TETUAN

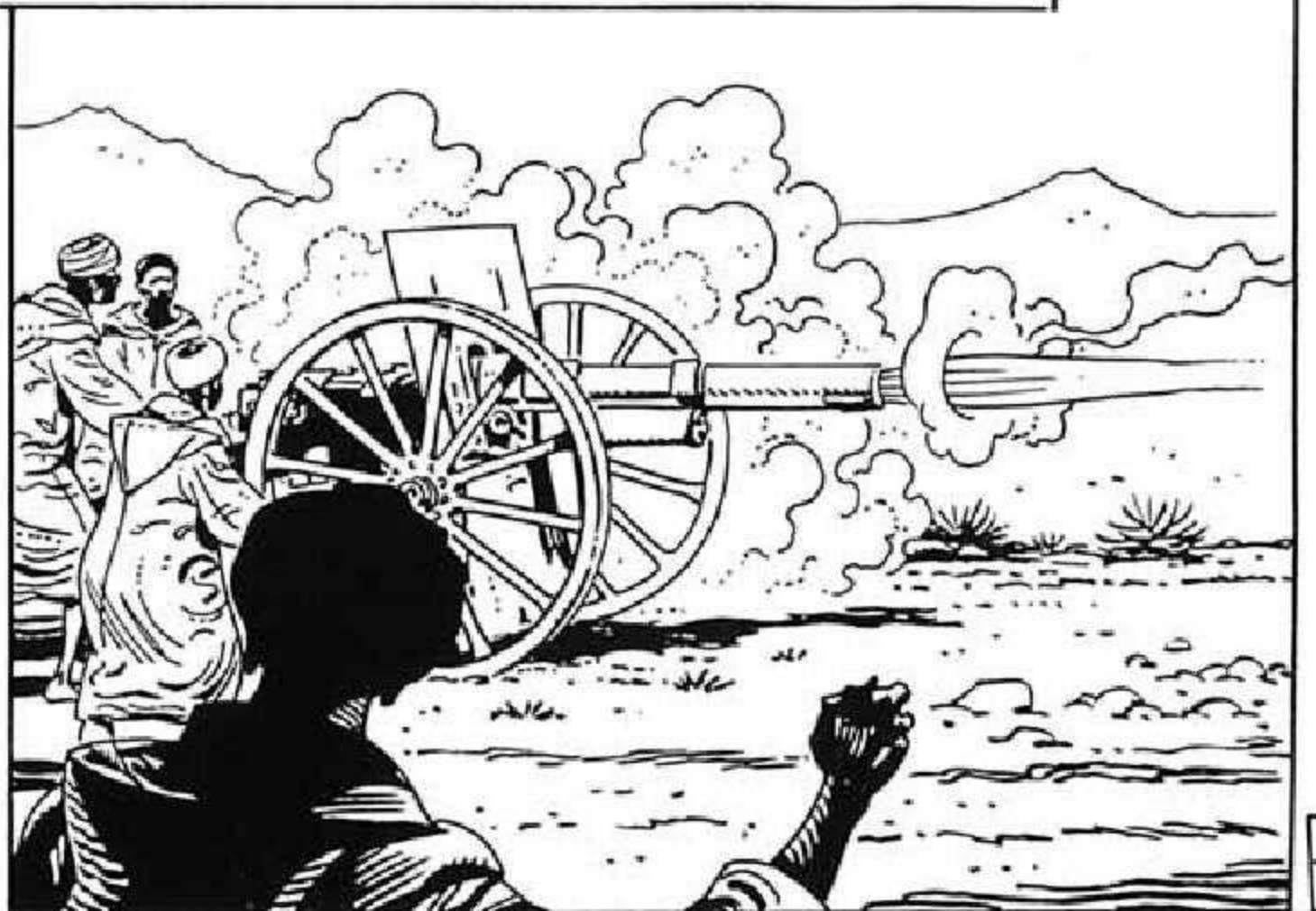

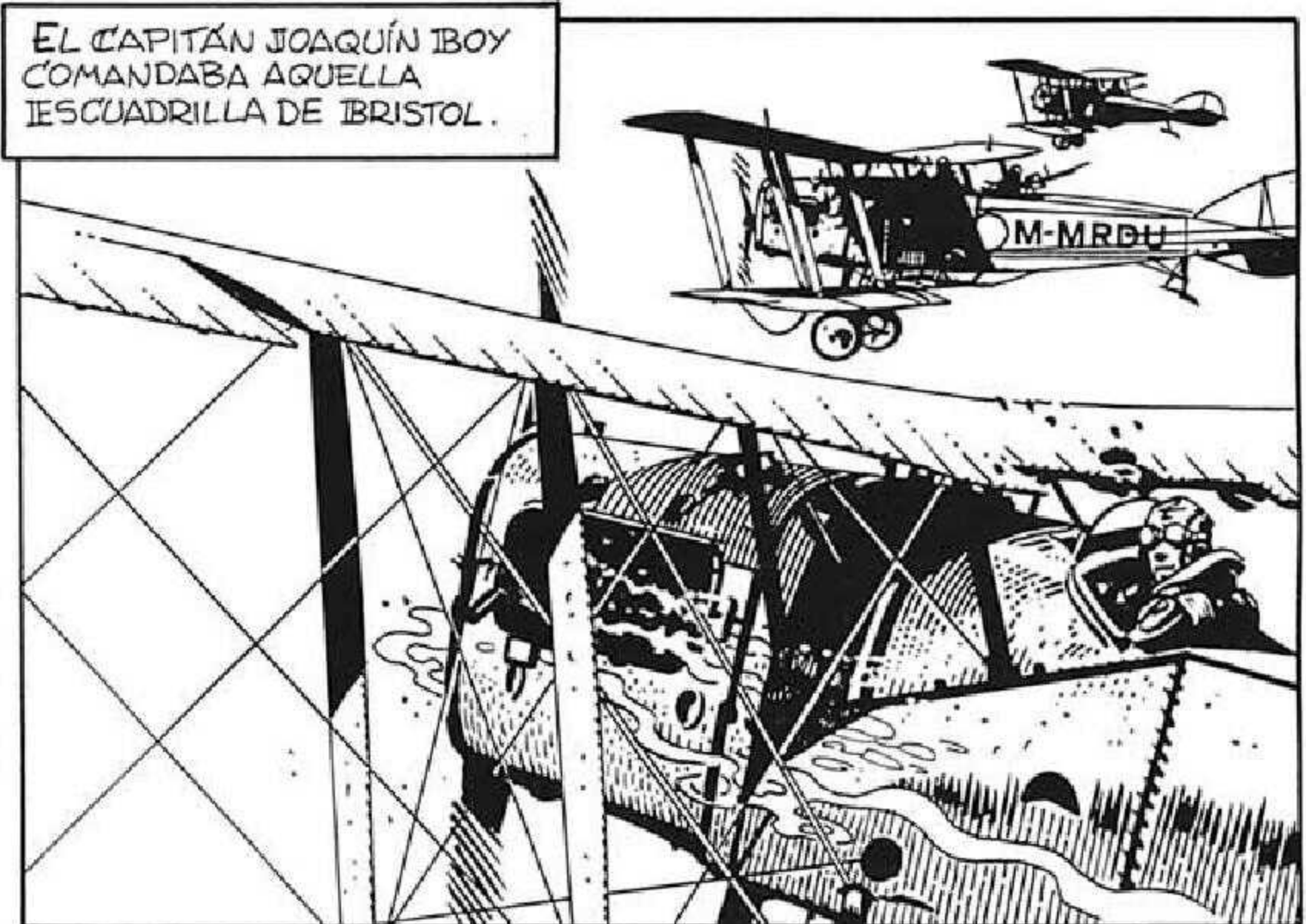

Cic =

EN UNA PRIMERA PASADA, EL AVIÓN ARROJÓ PARTE DE LAS MUNICIONES Y UN MENSAJE DE ALIENTO ...

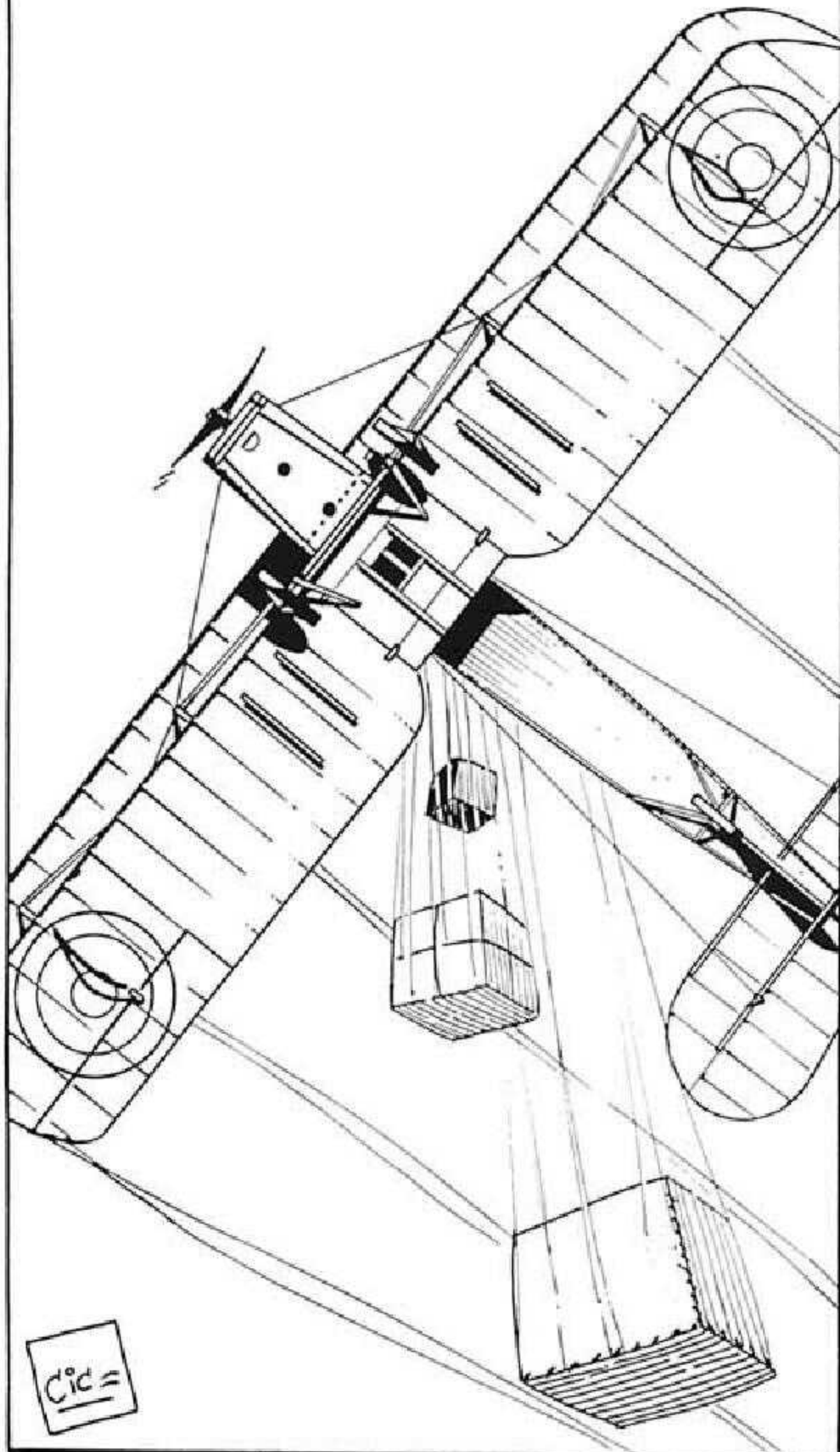

Cic =

... PERO UN CERTERO DISPARO HIRIÓ MORTALMENTE AL PILOTO .

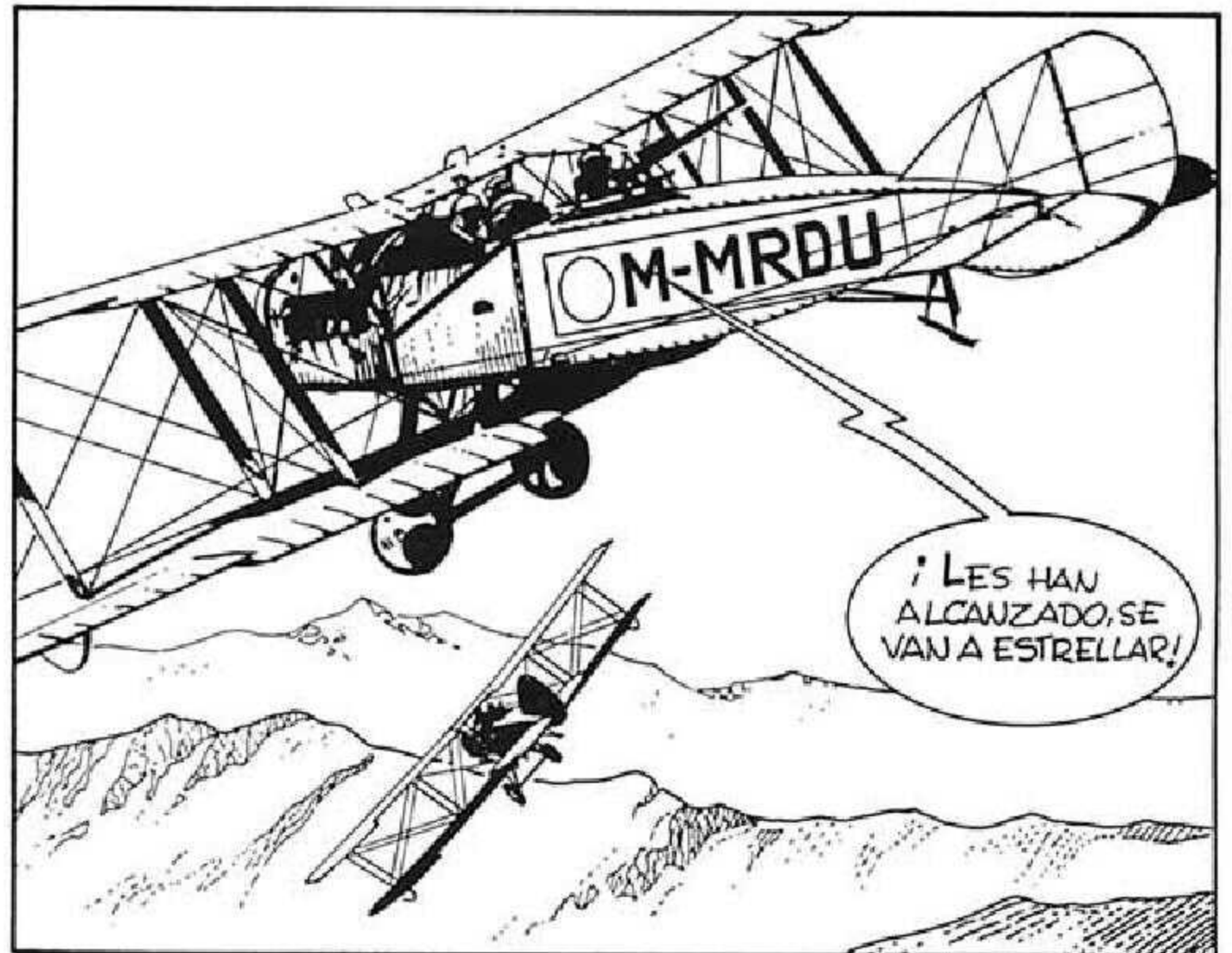
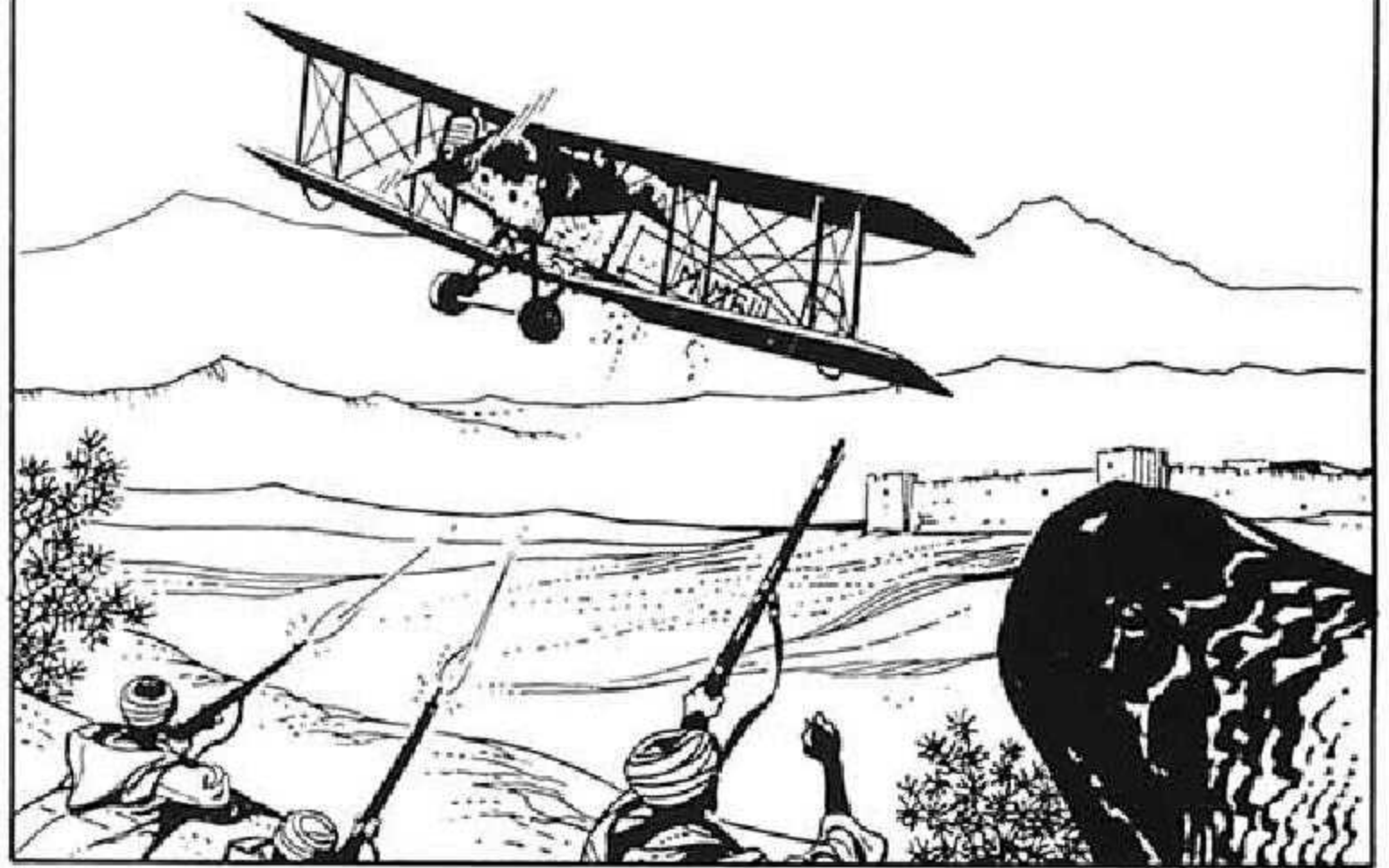

EL VALOR Y EL CORAJE TENIAN QUE SOBREPONERSE AL RIESGO Y AL DOLOR.



EL MÉRITO DE ÉSTE Y OTROS TANTOS EJEMPLOS FUE RECONOCIDO CON LAS MÁS ALTAS CONDECORACIONES ...



... Y CON LA ADMIRACIÓN DEL EJÉRCITO.



¡ESTAMOS SALVADOS!

¡SOIS UNOS HÉROES!

¡VIVA ESPAÑA!



¡ELLOS, ELLOS SON LOS VERDADEROS HÉROES!



"SEÑORES, DONDE HAYA UN AVIADOR HAY QUE DESCUBRIRSE" (1)



(1) PALABRAS TEXTUALES DEL JEFE DE UNA DE LAS POSICIONES, AL SER LIBERADA.

# El último combate

GUIÓN: ANGEL FLORES  
ILUSTRACIONES: CIC

SIEMPRE QUE PASA POR LAS CERCANÍAS DE VILLASUIGA, JOSÉ FALCÓ, ANTIGUO PILOTO DE LA REPÚBLICA, SE DETIENE JUNTO A UNA ESTELA ESCRITA EN ALEMÁN.

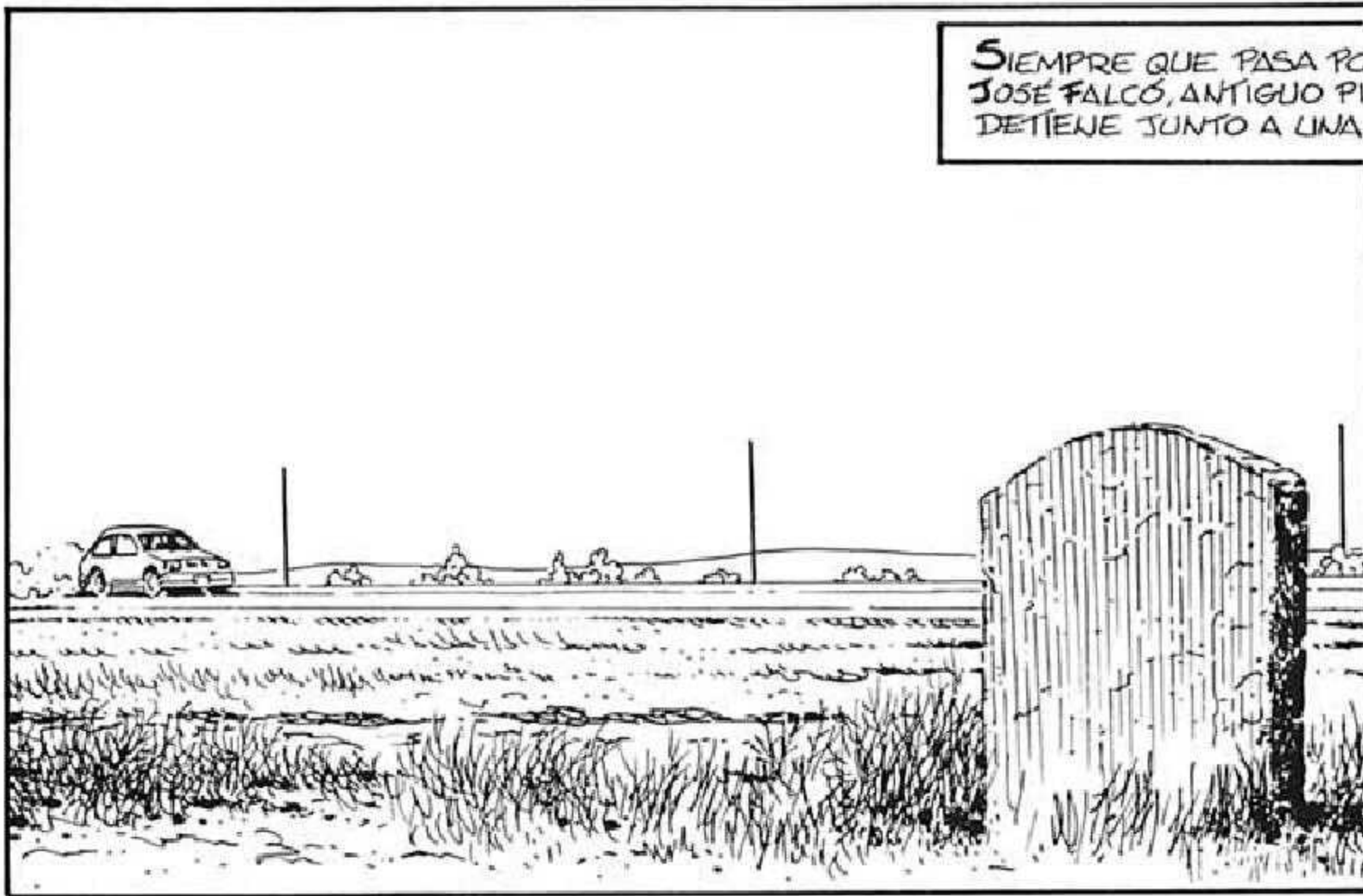

COMO SIEMPRE, NO PUEDE EVITAR QUE SUS RECUERDOS RETROCEDAN HASTA AQUELLA JORNADA, CASI AL FINAL DE LA GUERRA...



EL REPENTINO ATÁQUE DE LOS "MESSERS" HABÍA SORPRENDIDO A LOS PILOTOS REPUBLICANOS, QUE PREPARABAN SU TRASLADO A FRANCIA.

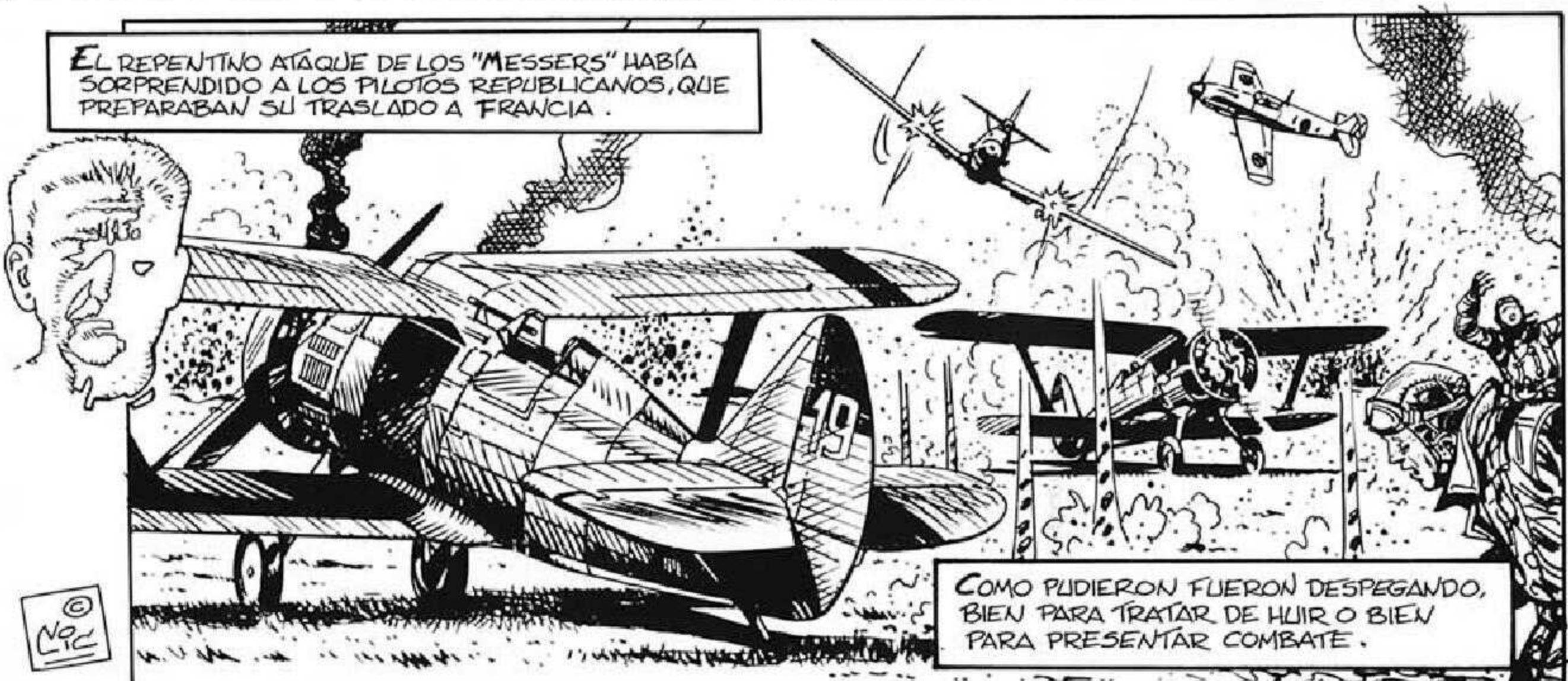

COMO PUDIERON FUERON DESPEGANDO, BIEN PARA TRATAR DE HUIR O BIEN PARA PRESENTAR COMBATE.

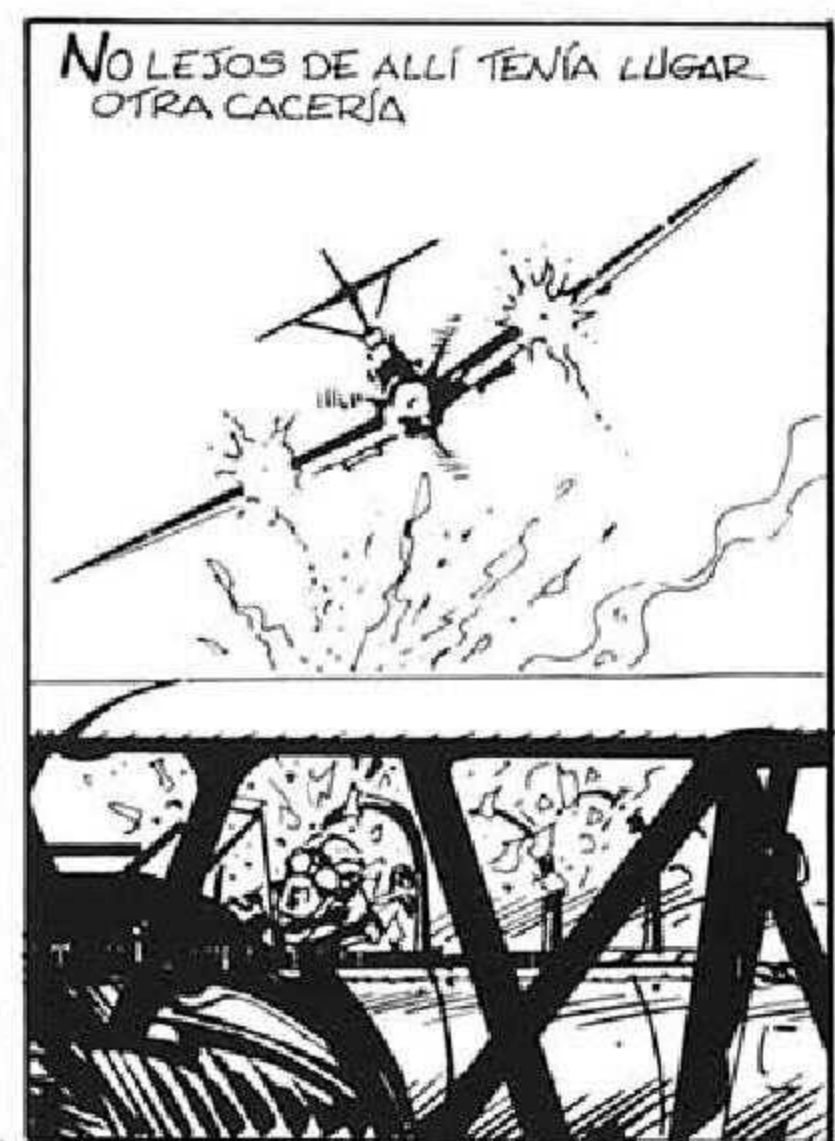
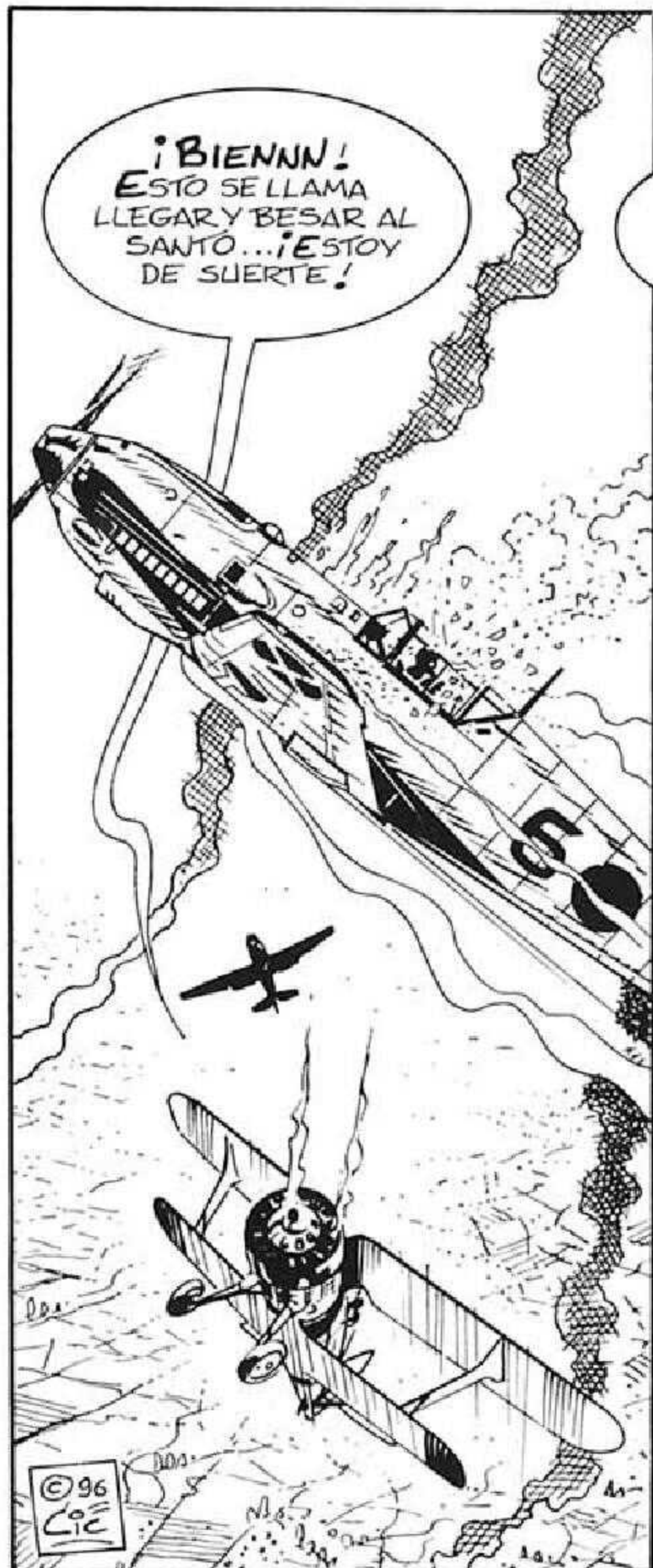

©96 Lic

PERO EL ALEMAN SE ENCONTRO CON EL "CHATO", QUE CAIDO DEL CIELO, SE LE VENIA ENCIMA...

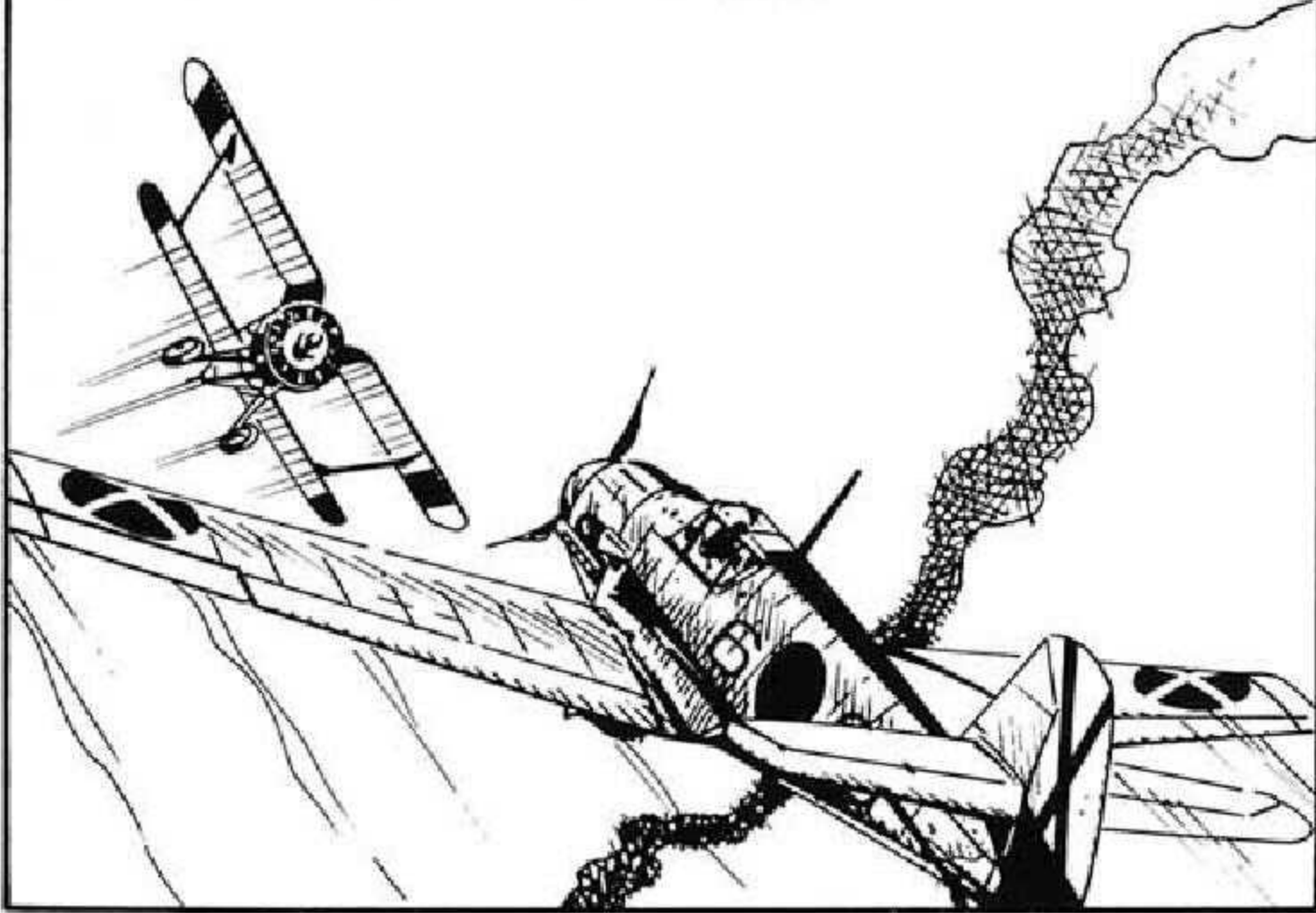

DE FRENTE, AMBOS SE CRUZARON VELOZMENTE DISPUESTOS A TOMAR POSICIONES...

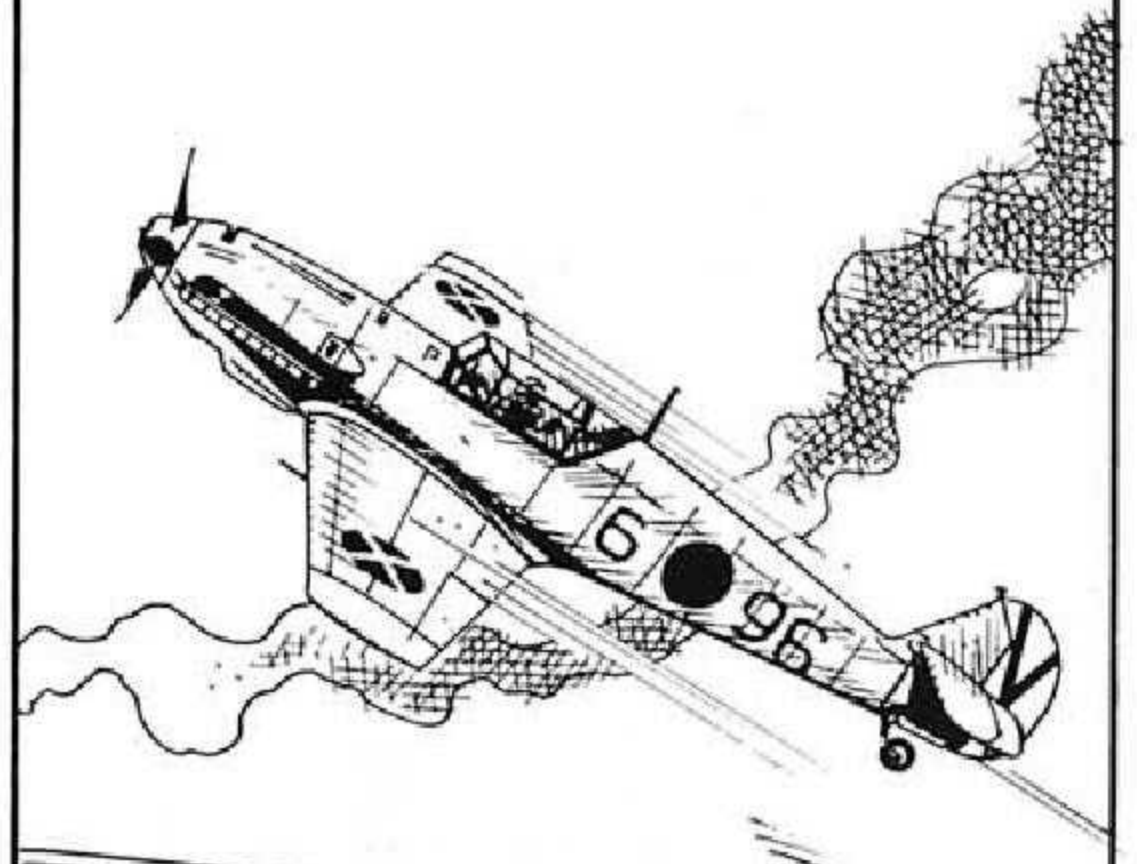

LA MAYOR MANIOBRABILIDAD DEL I-15 IBA A SER DETERMINANTE...

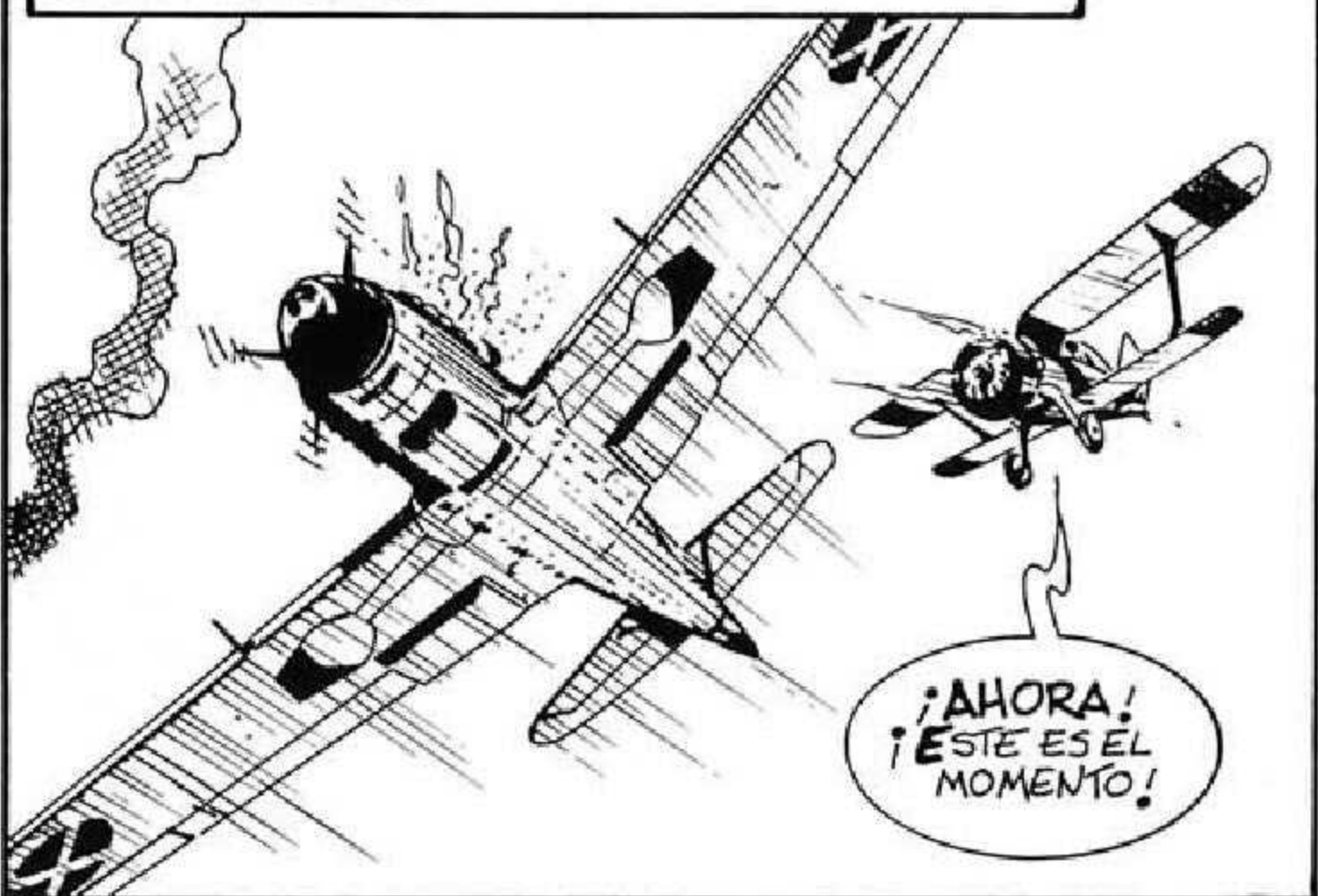

¡¡ EUREKA !!  
CREO QUE EL SEÑOR HA QUEDADO BIEN SERVIDO...  
¡ AUF WIEDERSEHEN !



EL "CHATO" TAMPOCO SALIO BIEN PARADO, LA GASOLINA APENAS LE LLEGABA AL CARBURADOR Y EL MOTOR FALLABA. TRAS UN CORTO PLANEEO, JOSÉ FALCÓ, PUDO ATERRIZAR SIN SUFRIR DAÑO.

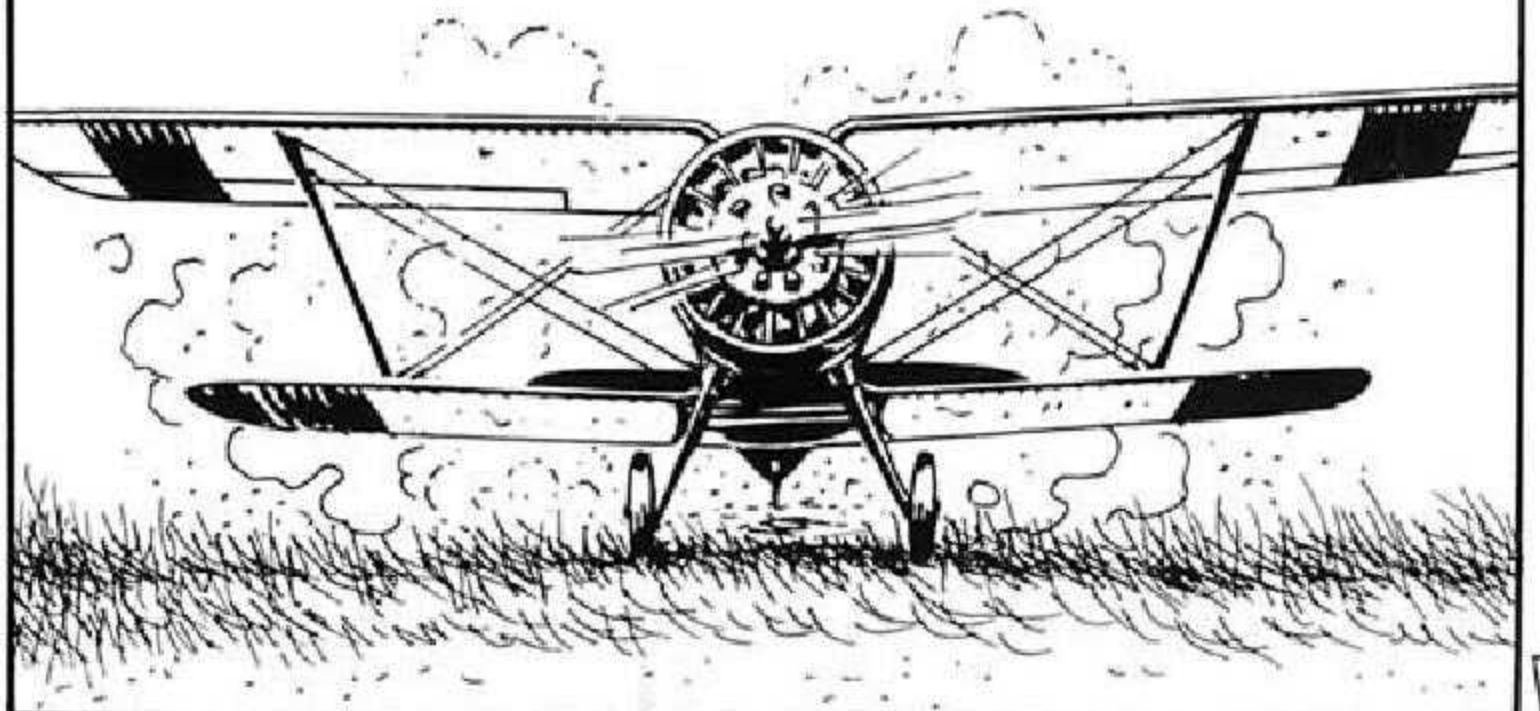

DESPUÉS DECIDIÓ VOLVER AL AERÓDROMO:  
TODO ESTABA DESTRUIDO Y DESIERTO...



SÓLO UN EXTRAÑO VISITANTE LE  
ESPERABA...



¡DEMONIOS!,  
PERO... ¡SI ES EL  
SEGUNDO AVIÓN  
QUE DERRIBÉ!

¿QUÉ HABRÁ  
SIDO DEL PILOTO?...  
HAY MANCHAS  
DE SANGRE...?



COMO ERA COSTUMBRE, RECOGIÓ TESTIMONIOS  
DE SU VICTORIA.



ESTE  
CARNET  
DEBE SER  
SUYO...

HANS  
NIRMINGER...



MÁS TARDE DIÓ CUENTA AL ESTADO  
MAYOR DE SU SERVICIO.

DE ÉSTE TENGO  
PRUEBAS, PERO CREO  
QUE DERRIBÉ OTRO  
AVIÓN MÁS.

SERÍA EL 6-98  
DE WINDEMUTH,  
QUE CAYÓ A LAS  
AFUERAS DEL CAMPO,  
JUNTO A LA  
CARRETERA.



HAN PASADO CASI 60 AÑOS, PERO LA PENA ES  
LA MISMA QUE SENTÍ AQUEL LESANO DÍA.

PARA LOS TRES  
FUE EL ÚLTIMO  
COMBATE...

AUNQUE  
VOSOTROS TÚMERÁIS  
PEOR SUERTE. PERDO-  
NADME Y DESCANSAD  
EN PAZ.





# “Cazadores regados”

GUION: ANTONIO PERERA

DIBUJOS: CIC

MES DE JULIO DE 1974. BASE AÉREA DE TORRESÓN. DOS BIMOTORES "APAGAFUEGOS" DEL 404 ESCUADRÓN DE LAS FF.AA. DESPEGAN CON URGENCIA RUMBO HACIA HUELVA.

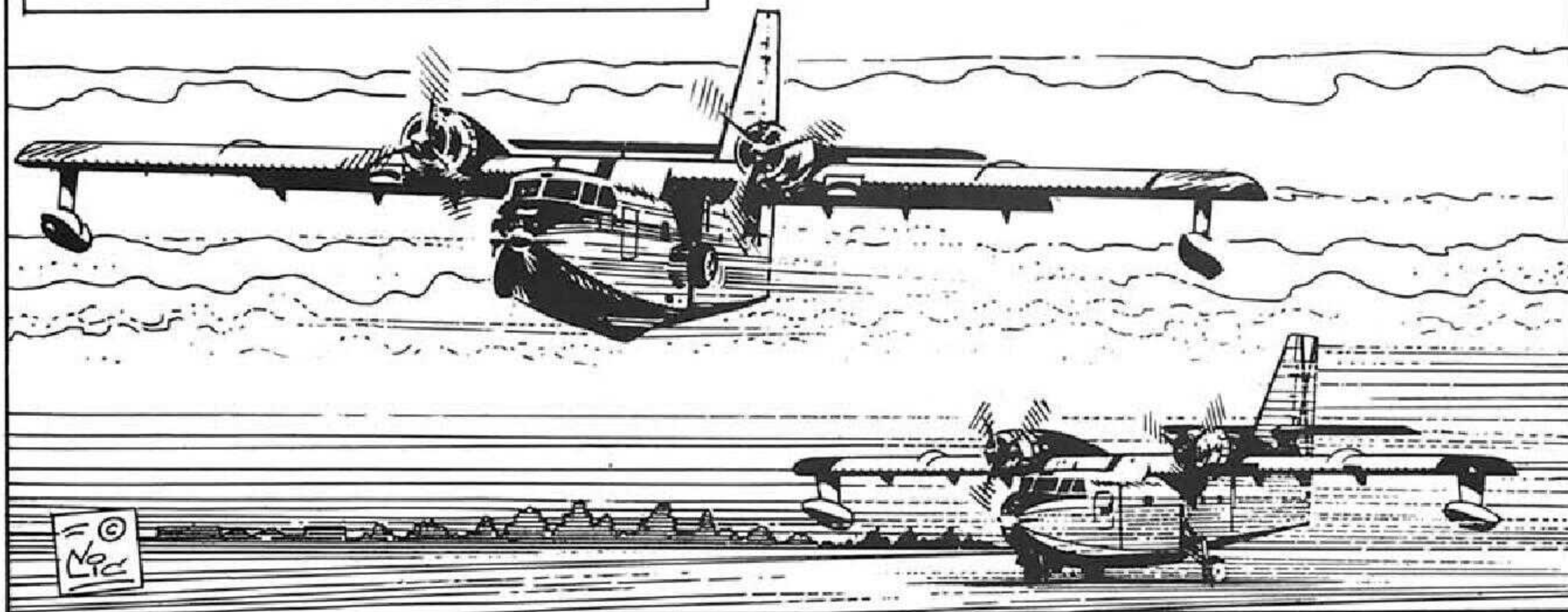

EL VUELO Y UNO DE LOS CANADAIK CL-215 VA DIRIGIDO POR EL COMANDANTE EMILIO HERRERA, LLEVANDO COMO COPILOTO AL CAPITÁN PÉREZ MENAÑA.

AUNQUE EL INCENDIO ES DE CONSIDERABLES DIMENSIONES VAMOS A TENER SUERTE: NO HAY NADA DE VIENTO.

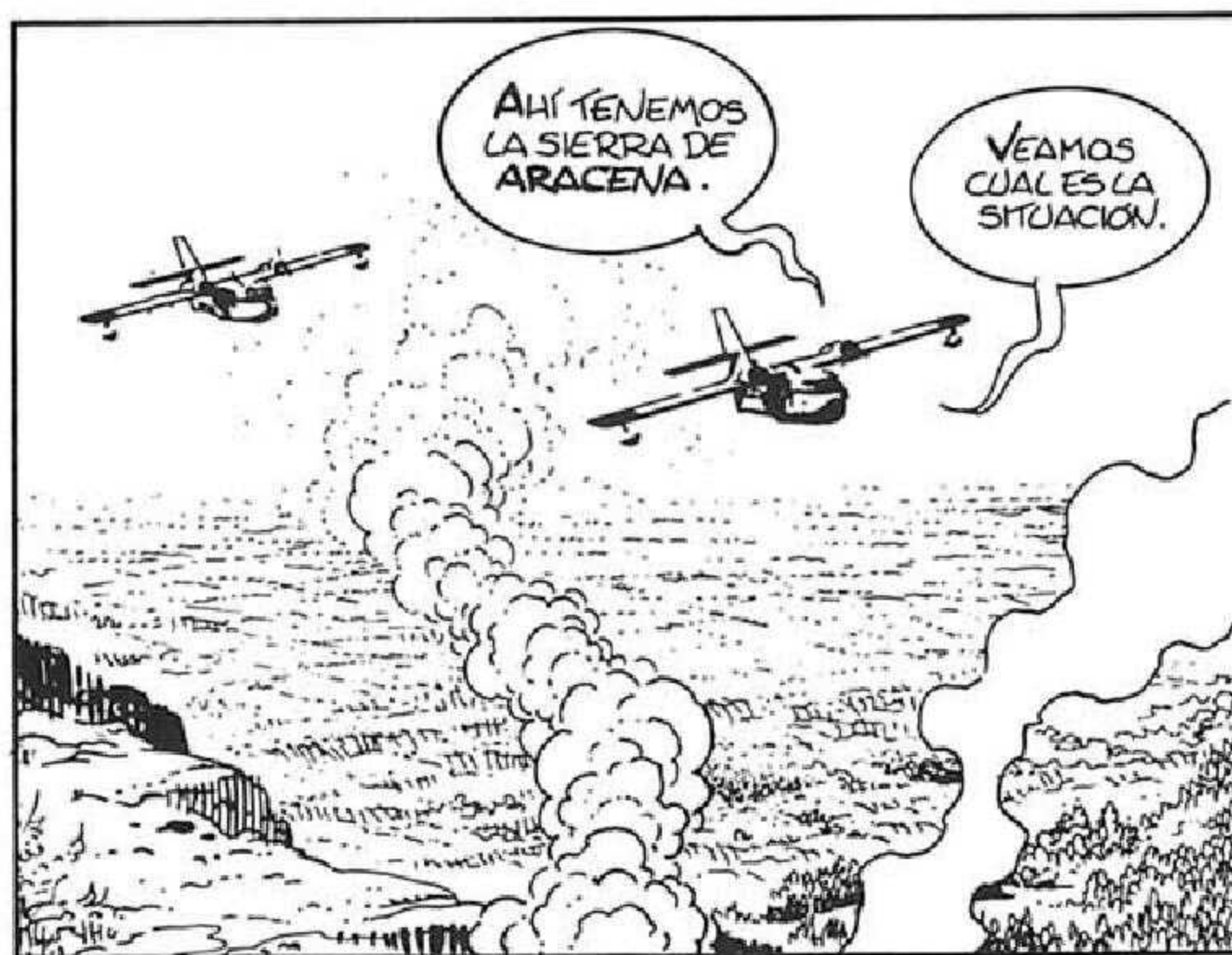



¡QUE OLOR!

SI ESTÁS ACATARRADO RESPIRA HONDO. SE ESTÁ QUEMANDO UN BOSQUE DE EUCALIPTOS.

© No 12



¡AHÍ LOS TENEMOS!

¡GRACIAS POR ESTAR AQUÍ, COMANDANTE! ¿PODRÍA DECIRME CÓMO SE VE TODO ESTO DESDE AHÍ ARRIBA?



LA COSA NO ES DRAMÁTICA, PERO SÍ PREOCUPANTE. ES INDISPENSABLE CORTAR EL FUEGO EN SU FRENTÉ NORTE.

¡DE ACUERDO!



CARGAREMOS EL AGUA EN EL EMBALSE DE SANCHO, EN EL RÍO MECA.

... SIEMPRE Y CUANDO LAS CONDICIONES LO PERMITAN.



LA AUSENCIA TOTAL DE VIENTO NO FAVORECE LA OPERACIÓN, YA QUE AL ESTAR LA SUPERFICIE DEL AGUA TAN PLANA DIFICULTA LA REFERENCIA PARA EL CONTACTO.



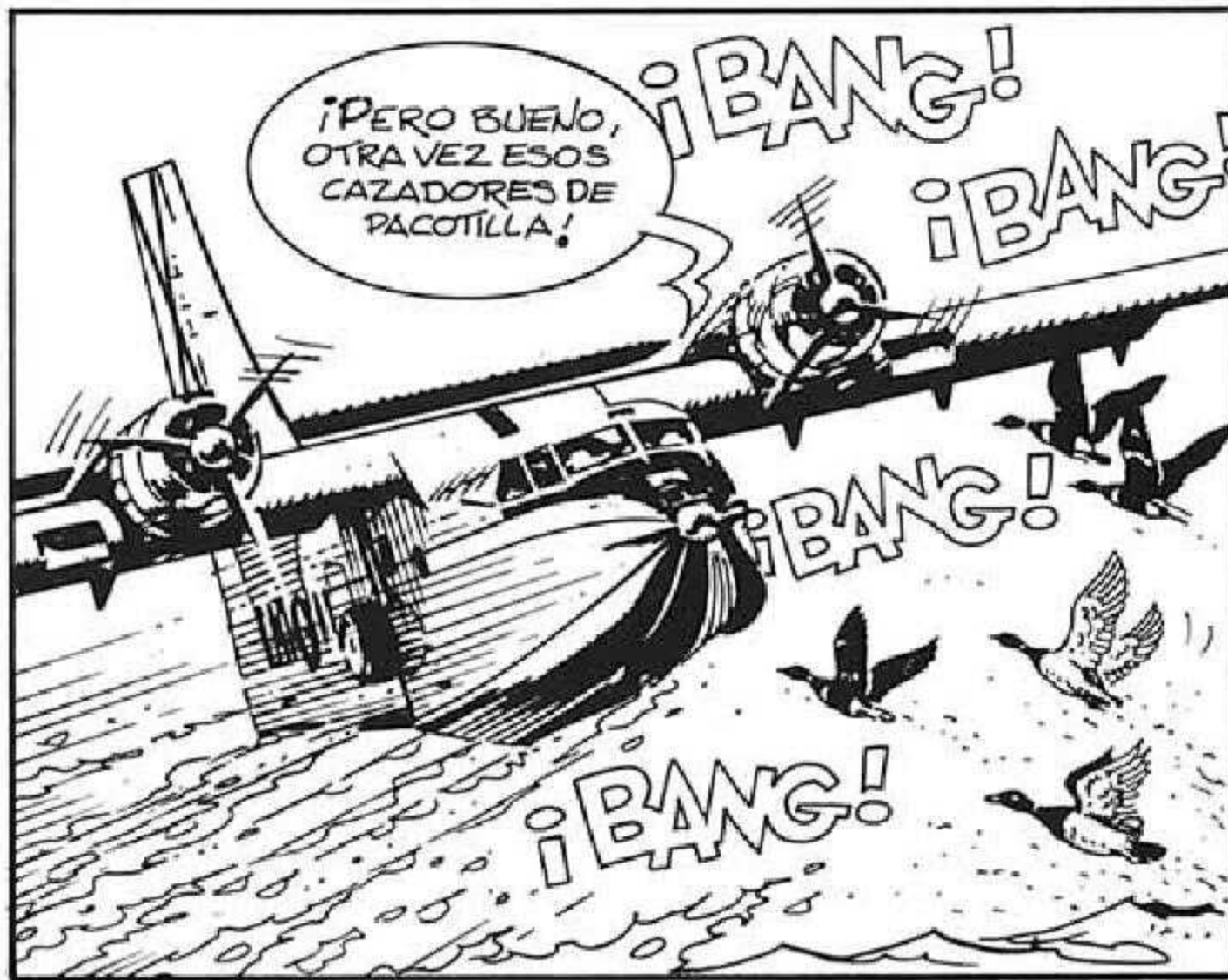

# "ÍCARO"

DIBUJOS: CIC  
GUIÓN: ANTONIO PERERA

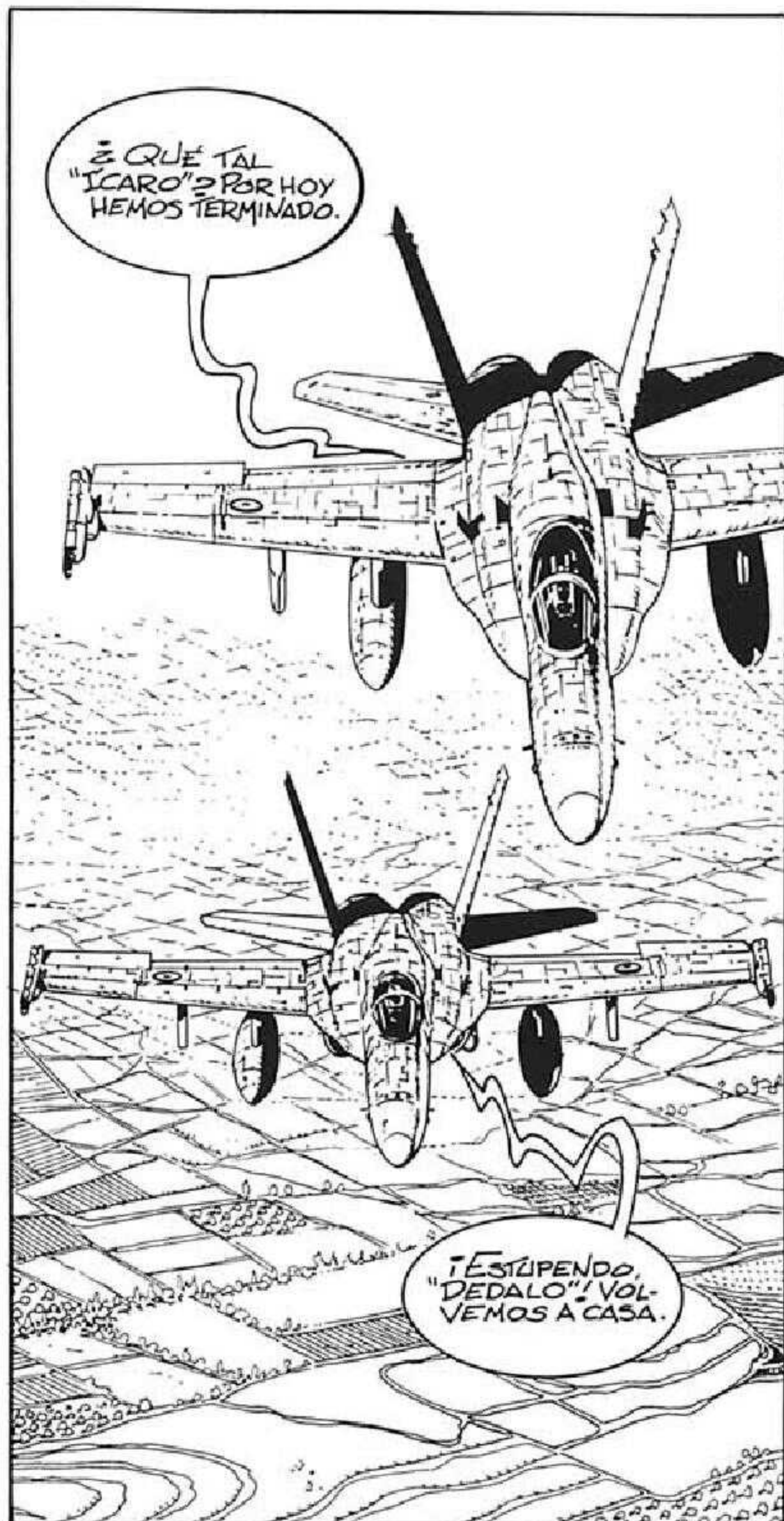



"TODO EMPIEZA CON UN ASUNTO RARILLO... SURREALISTA, DIRÍA YO: PASIFAE, LA ESPOSA DEL REY MINOS, SE HA ENAMORADO DE UN TORO."



"Y DÉDALO, HÉROE CRETENSE, PROTOTIPO DE GENIO INVENTOR DE ILIMITADOS RECURSOS, SE VE INVOLUCRADO COMO MEDIADOR ENTRE LA REINA Y EL TORO."



"EL FRUTO DE AQUEL AMOR DISPARATADO FUE EL MINOTAURO, UN MONSTRUO QUE TENÍA ATERRORIZADA A TODA CRETA."



"HASTA QUE EL MISMO REY MINOS INTERVINO, LLAMANDO A PALACIO AL MÁS HABILIDOSO DE LOS MORTALES: DÉDALO."



"EL MINOTAURO ACCEDIÓ A PERMANECER EN EL LABERINTO A CAMBIO DE RECIBIR UN TRIBUTO ANUAL DE SIETE DONCELLAS Y SIETE MUCHACHOS ATENIENSES!"



"Y ASÍ DURANTE LARGOS AÑOS LE FUE CUMPLIDO ESTE TRIBUTO AL MINOTAURO HASTA QUE TESEO, HIJO DEL REY DE ATENAS..."



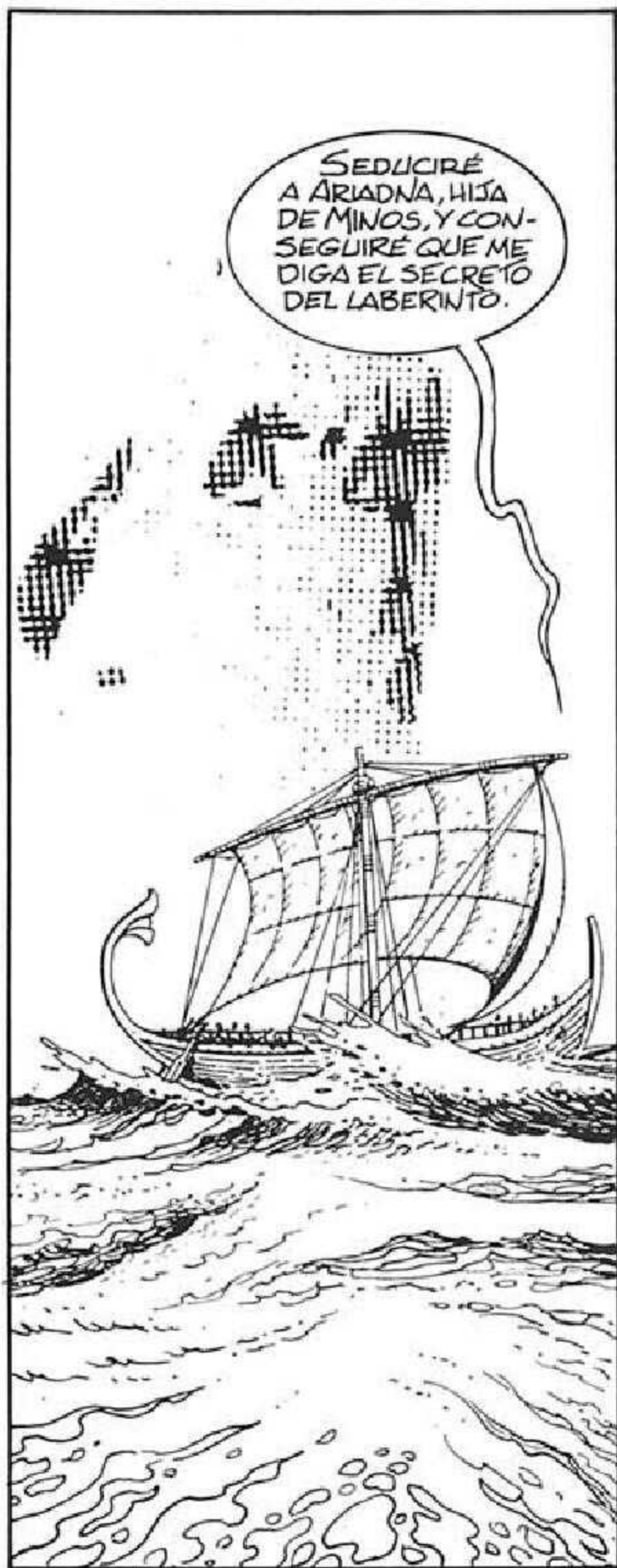



"PRONTO EL INGENIO DE DEDALO ESTÁ A PUNTO YA TODA PRUEBA..."

ANTE TODO, NO VUELES DEMASIADO ALTO. SI TE ACERCAS AL SOL, SU COLOR PODRÍA DERRETTIR LA CERA.



"Y LA CAIDA DE QUIEN LO PADECE..."

¡MALDITA SEA! ¡TE LO ADVERTÍ, DESGRACIADO!

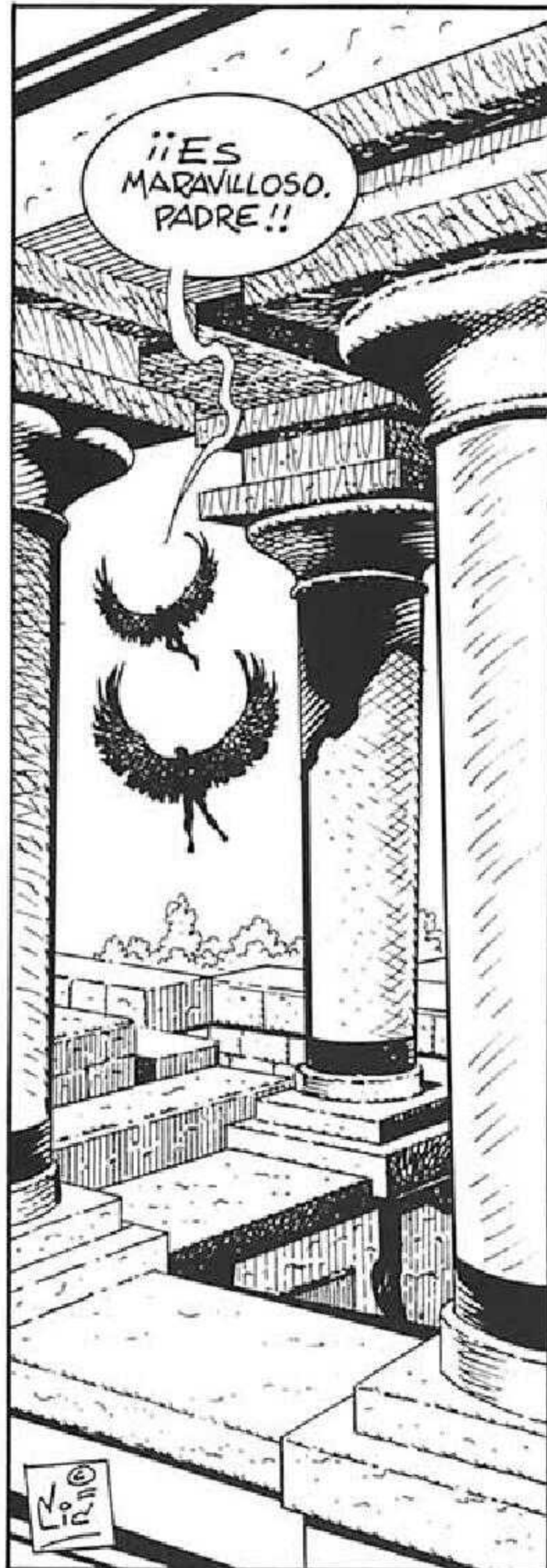

¡¡ES MARAVILLOSO, PADRE!!

© 1970



¡RECUERDA LO QUE TE HE DICHO!

"ICARO SE ELEVA Y SE ELEVA. PARA ÉL ESTA AVENTURA NO CONOCE NINGUNA LIMITACION Y DESOYE EL CONSEJO PATERNO. ES EL TRIUNFO DE LA SOBERBIA."



SE DICE QUE HERCULES TRASLADO SU CADÁVER, DESDE EL MAR A UNA ISLA DONDE FUE ENTERRADO. ICARIA SE LLAMA EN SU MEMORIA.

NO TERMINA BIEN, PERO ES UNA HERMOSA HISTORIA QUE ENSEÑA MUCHO.



GRACIAS POR EL CAFE. Y RECUERDA: CUANDO VUELES NO TE ACERQUES DEMASIADO AL SOL, "ICARO".



# "60 AÑOS ATRÁS"

DIBUJOS: CIC  
TEXTO: ANGEL FLORES

12 DE MAYO DE 1939. LA GUERRA CIVIL ERA YA HISTORIA. 451 AVIONES DEL BANDO VENCEDOR SE CONCENTRABAN EN BARATAS PARA SER REVISTADOS POR EL GENERALÍSIMO FRANCO.



UNA SEMANA DESPUÉS DABAN SOMBRA AL DESFILE DE LA VICTORIA, VOLANDO EN FORMACIÓN CERRADA SOBRE EL MADRILEÑO PASEO DE LA CASTELLANA.

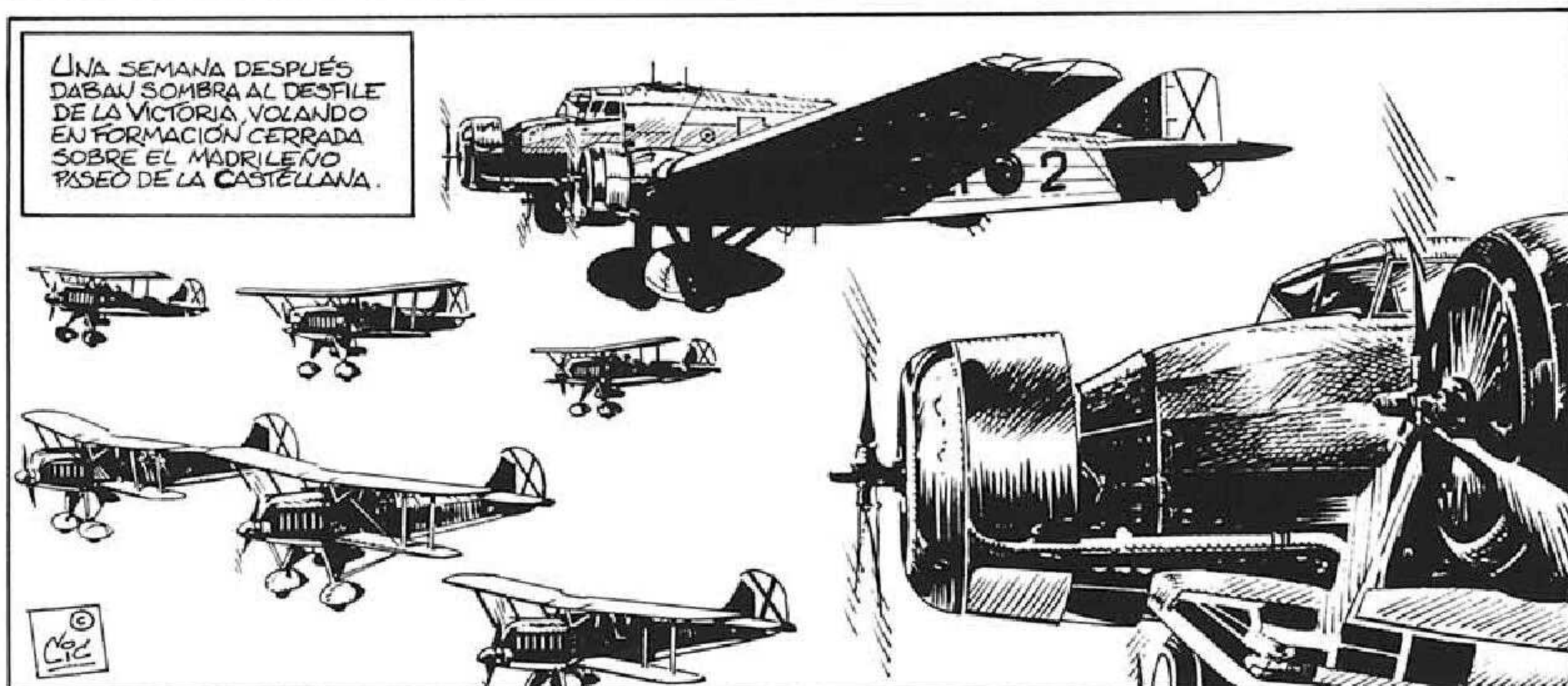

AQUELLA FUERZA AÉREA RECLAMABA SU CONSTITUCIÓN COMO TERCER EJÉRCITO. UN PASO PREVIO FUE LA CREACIÓN DEL MINISTERIO DEL AIRE, CON EL GENERAL JUAN YAGUE COMO TITULAR DEL MISMO.



DOS MESES MÁS TARDE, EL BOLETÍN DEL ESTADO DABA POR FIN INDEPENDENCIA JURÍDICA A NUESTRA AVIACIÓN MILITAR.



ESTARÍA COMPLETÓ POR DOS ARMAS, LA DE AVIACIÓN Y LA DE TROPAS DE AVIACIÓN;...



... UN CUERPO, EL DE INGENIEROS AERONÁUTICOS;...

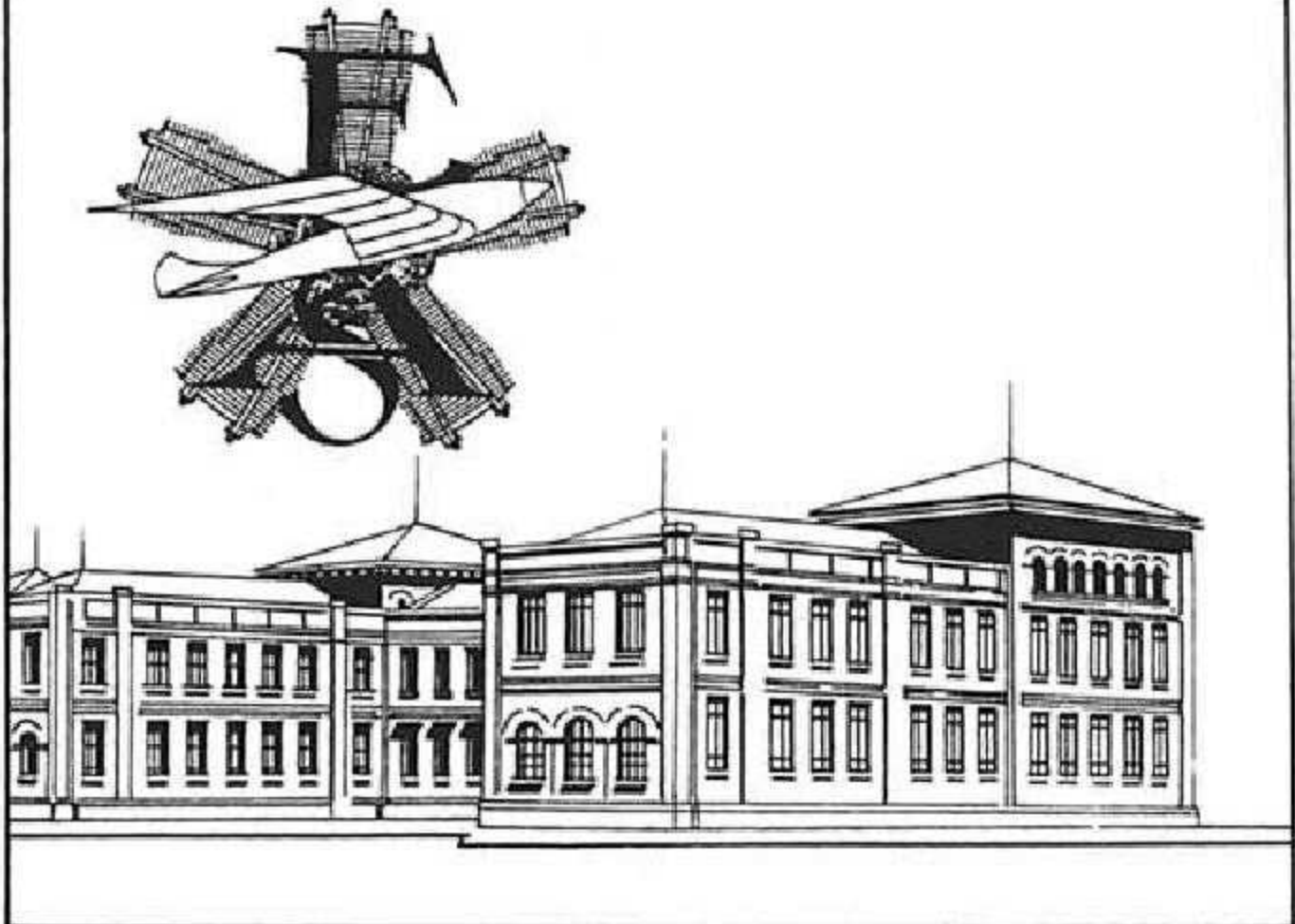

... SEIS SERVICIOS: INGENIEROS INTENDENCIA, SANIDAD, JURÍDICO, INTERVENCIÓN Y ECLESIASTICO;...

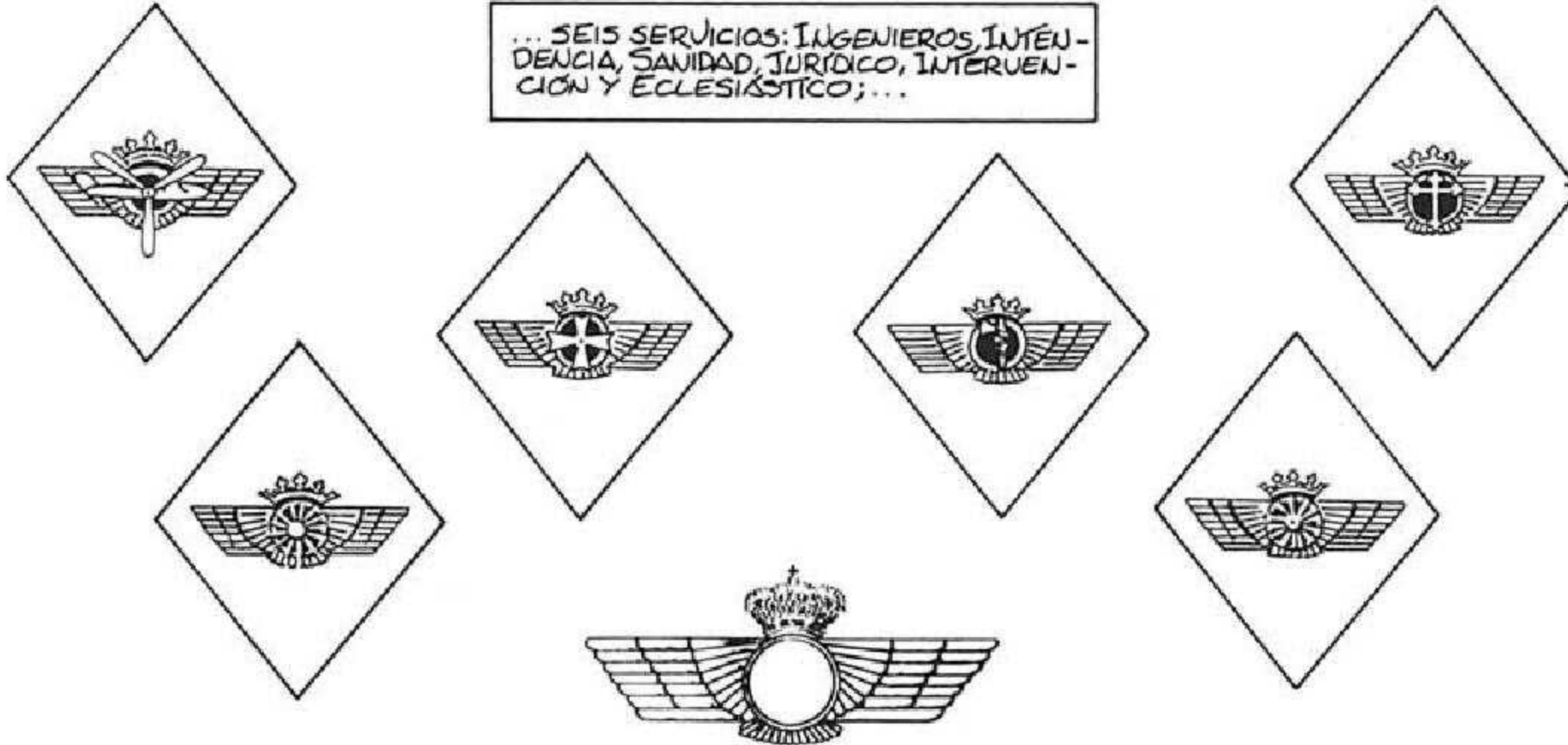

... MÁS DOS CUERPOS AUXILIARES: ESPECIALISTAS Y OFICINAS MILITARES.

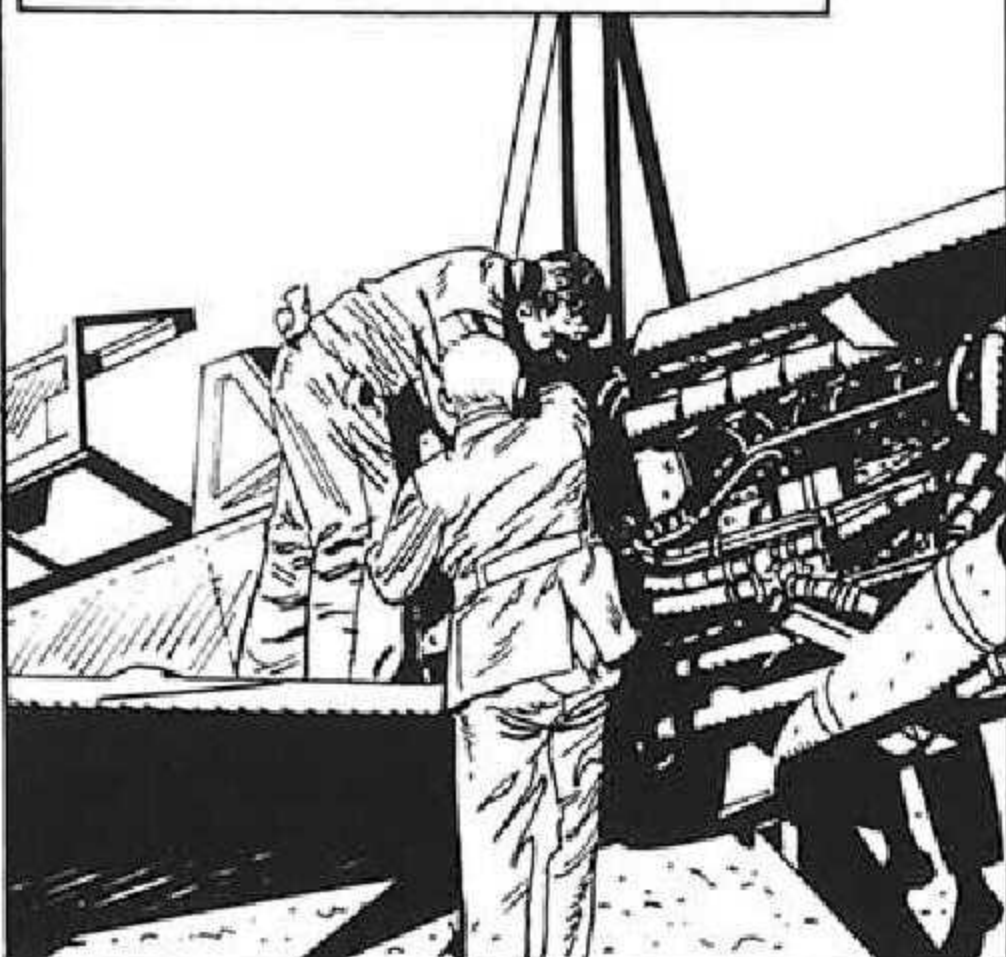

EL TERRITORIO PENINSULAR SE DIVIDIÓ EN CINCO REGIONES AÉREAS...



...Y TRES ZONAS ARTICULARON NUESTRAS ISLAS Y EL PROTECTORADO ESPAÑOL DE MARRUECOS.



EL PERSONAL DE VUELO COMENZÓ SU FORMACIÓN EN LA ACADEMIA DE LEÓN, MUY PRONTO TRASLADADA A SAN JAVIER (MURCIA),...



... MIENTRAS LOS FUTUROS OFICIALES DE TROPAS DE AVIACIÓN SE INS TRUYAN EN LA BASE DE LOS ALCÁZARES, JUNTO AL MAR MENOR.

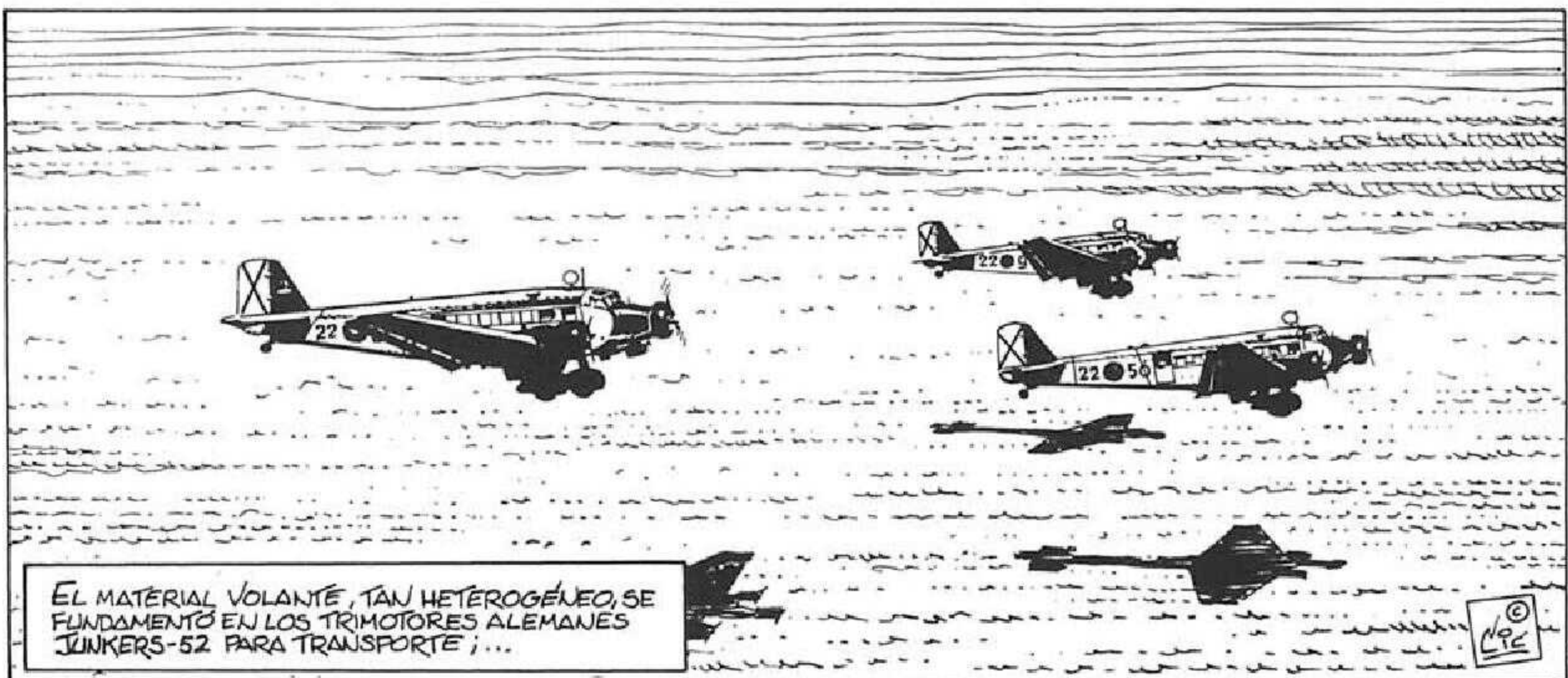
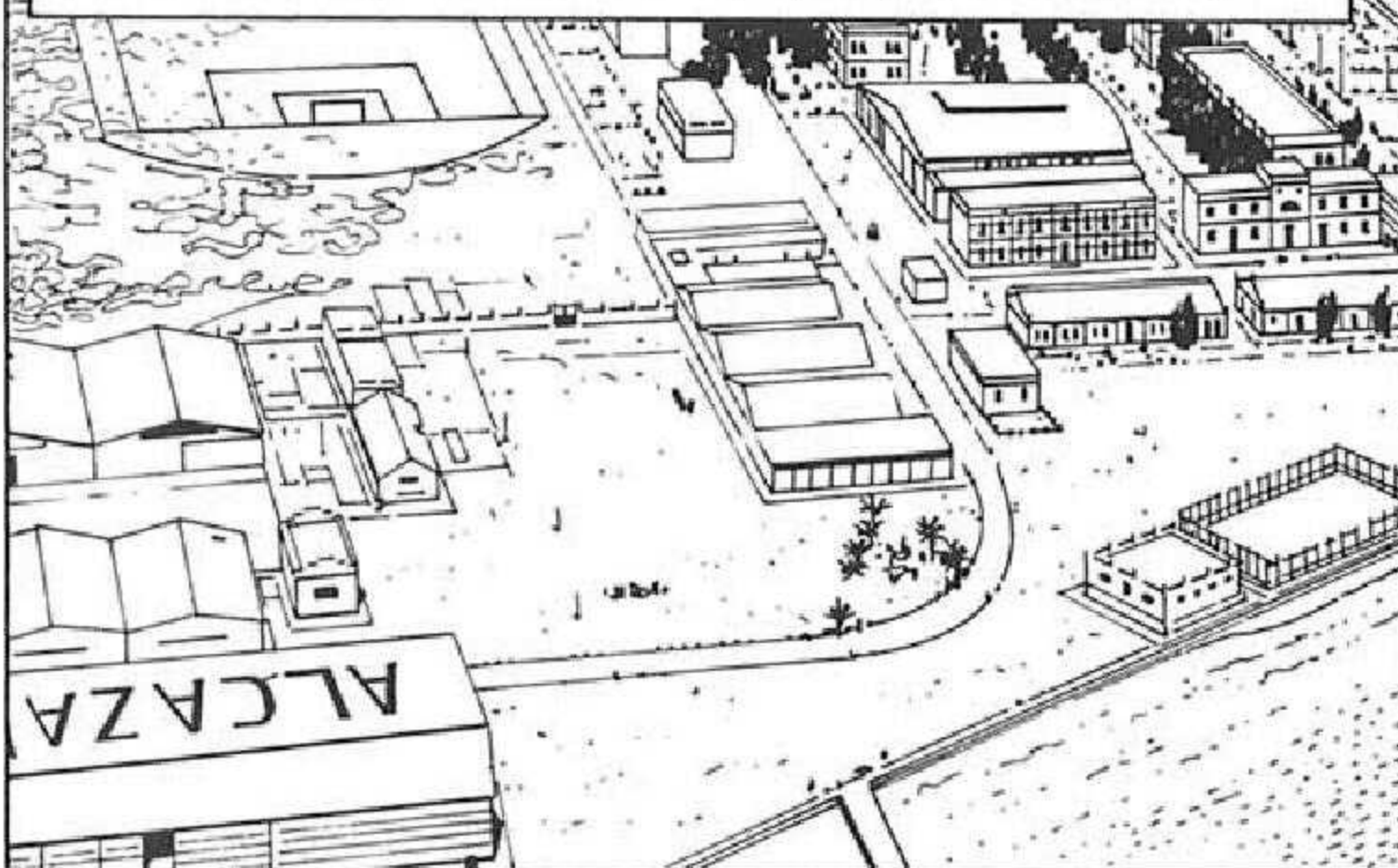

EL MATERIAL VOLANTE, TAN HETEROGÉNEO, SE FUNDAMENTO EN LOS TRIMOTORES ALEMANES JUNKERS-52 PARA TRANSPORTE ;...

©  
LFE

3

... LOS BIMOTORES DE BOMBARDEO HEINKEL 111, PARA SU MISION ESPECIFICA; ...

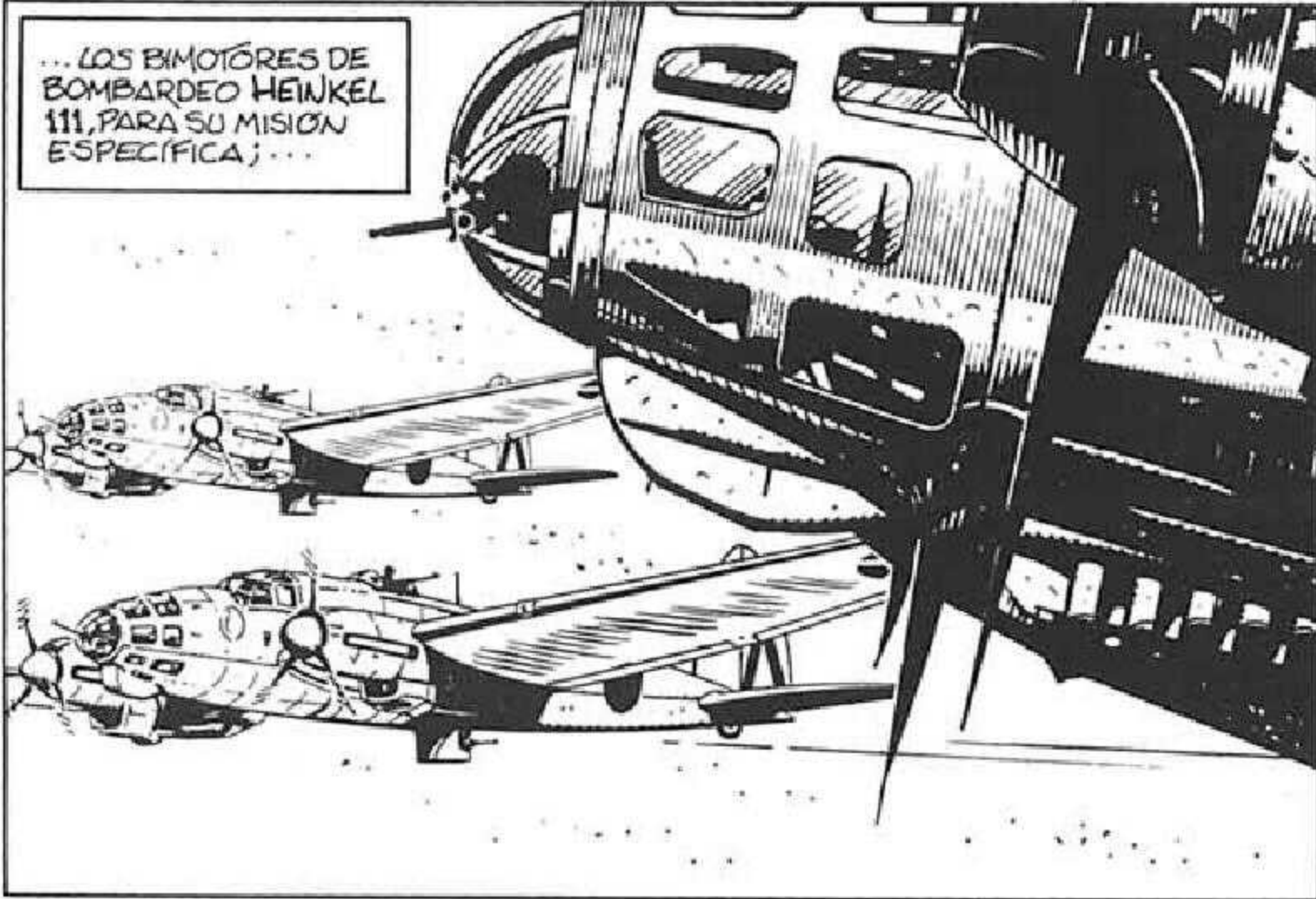

... LOS ACREDITADOS CAZAS ME-109 ...



... Y FIAT CR-32 PARA EL COMBATE AEREO, ...



... Y LA BÜKER 131 Y EL GÖTTA 145 COMO CATEDRAS PARA EL APRENDIZAJE DEL VUELO.

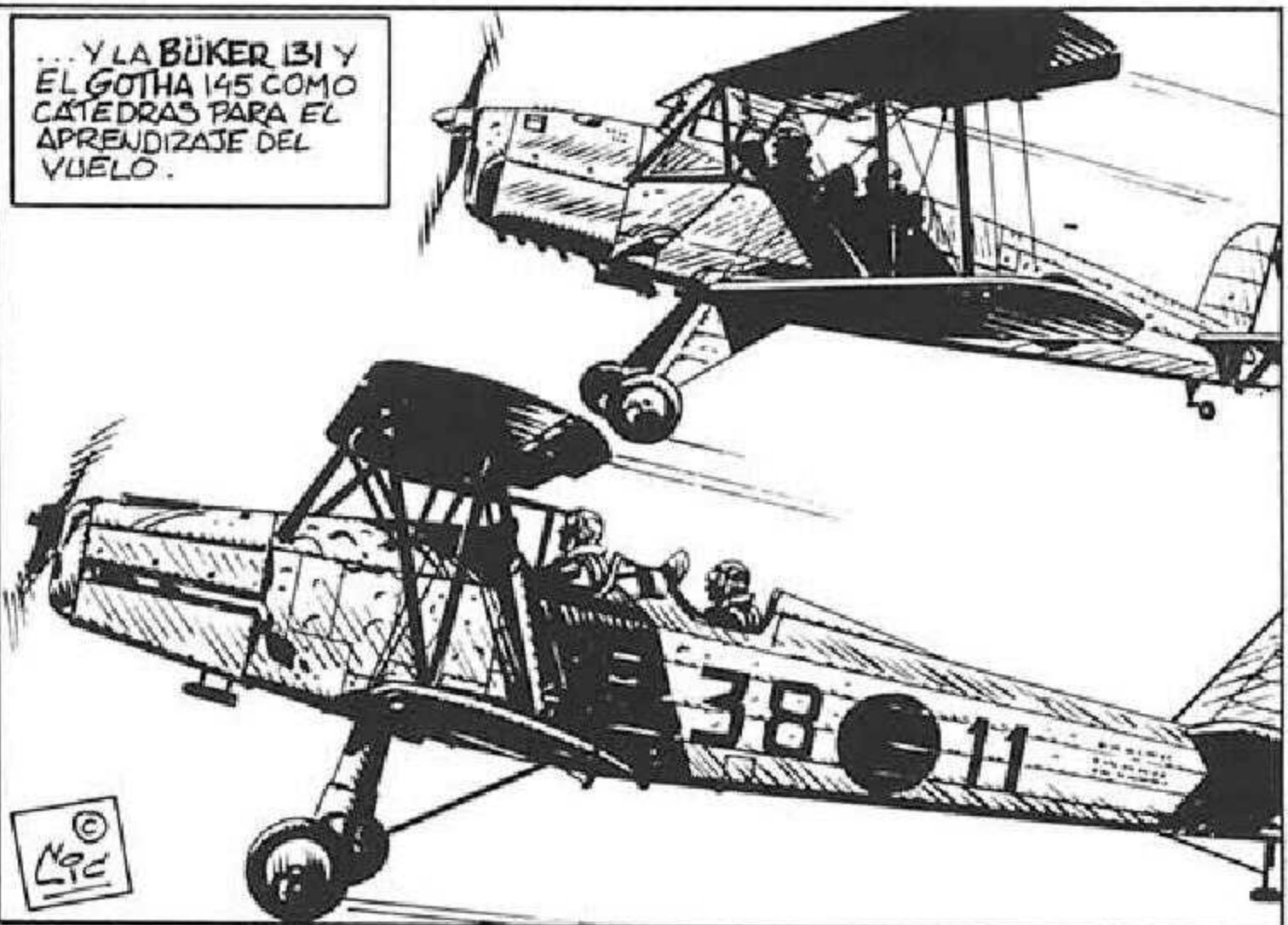

UN NUEVO EJERCITO SE FORMABA Y SU MEJOR SIMBOLO SERIA EL MONUMENTAL EDIFICIO DE SU MINISTERIO, QUE POCO TIEMPO DESPUES INICIO SU CONSTRUCCION EN MADRID.

